

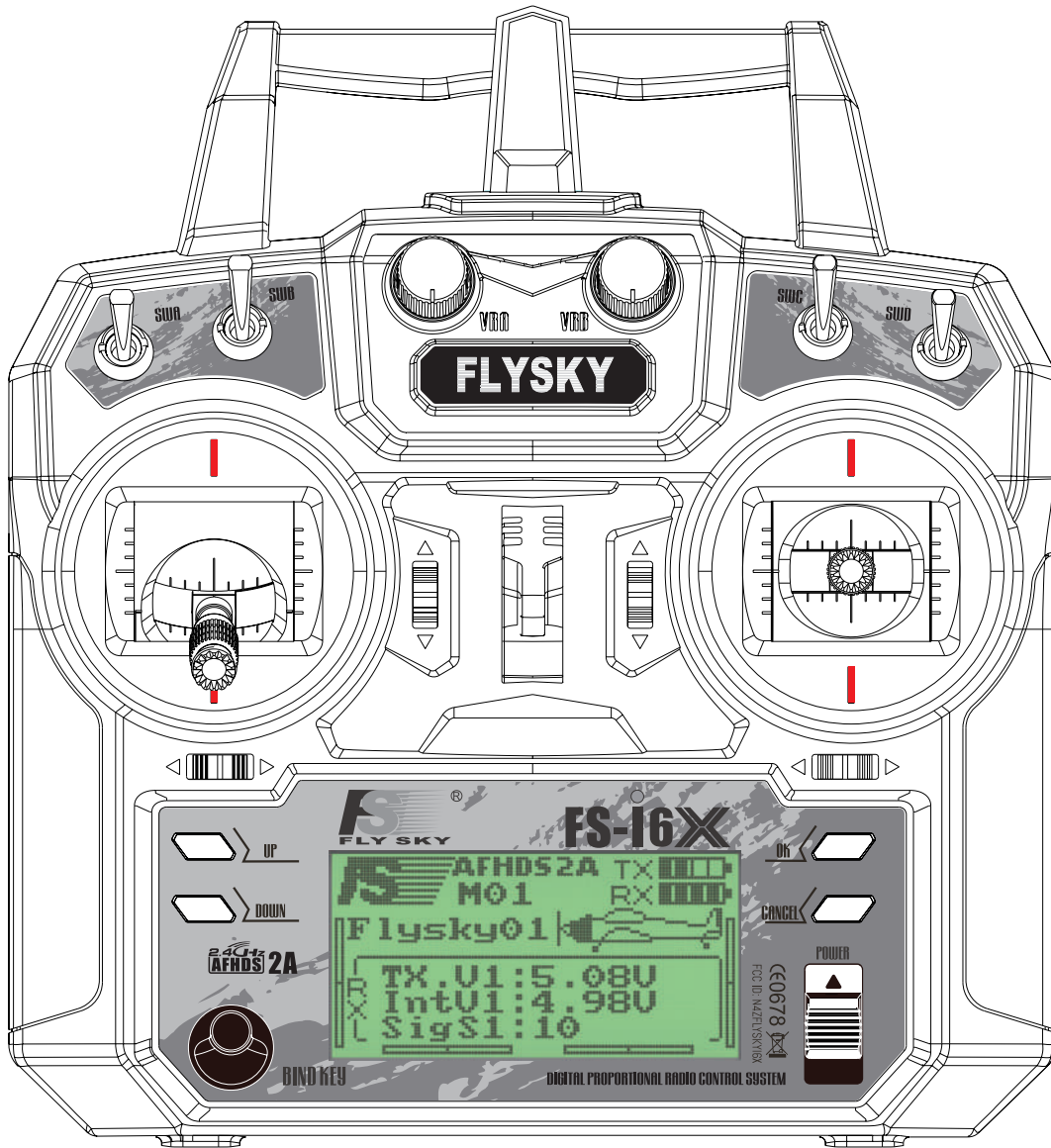

FS-I6X

Пропорциональная цифровая система радиоуправления

ИНСТРУКЦИЯ



2.4GHz AFHDS 2A

Пропорциональная цифровая система радиоуправления

Авторские права ©2016

Flysky RC model technology co., ltd

ВНИМАНИЕ!

Этот продукт предназначен только для лиц старше 15 лет.



CE 0678

FCC ID:N4ZFLYSKYI6X

Благодарим за приобретение нашего продукта. Это идеальная радиосистема как для начинающих, так и для опытных пользователей.

Перед началом эксплуатации, чтобы обеспечить собственную безопасность, безопасность окружающих людей и безопасную работу вашей системы, внимательно прочитайте данную инструкцию.

Если во время использования вы столкнулись с какой-либо проблемой, сначала обратитесь к этому руководству. Если проблема не исчезнет, обратитесь за помощью к местному продавцу или посетите наш сайт обслуживания и поддержки:

<http://www.flysky-cn.com>

Содержание

1. Безопасность	4
1.1 Символы безопасности	4
1.2 Руководство по технике безопасности	4
2. Введение	6
2.1 Особенности системы	6
2.2 Обзор передатчика	7
2.2.1 Антенна передатчика	8
2.2.2 Индикатор питания	8
2.2.3 Триммеры	8
2.3 Обзор приемника	8
2.3.1 Антенна приемника	8
2.3.2 Подключение	9
3. Подготовка к работе	10
3.1 Установка батареи передатчика	10
3.2 Подключение приемника и сервоприводов	10
4. Инструкции по эксплуатации	11
4.1 Включение питания	11
4.2 Сопряжение связи (Bind)	11
4.3 Проверка перед использованием	12
4.4 Изменение режимов ручек управления	12
4.5 Выключение питания	13
5. Описание функций	14
5.1 Управление полетом (по умолчанию показан режим 2)	14
5.2 Функция реверса каналов	15
5.3 Конечные точки	15
5.4 Дисплей	16
5.5 Дополнительные каналы	16
5.6 Субтриммер	16
5.7 Двойные расходы / Экспонента	16
5.8 Кривая газа	17
5.9 Микшеры	17
5.10 Элевон	18
5.11 V-образный хвост	18
5.12 Назначение переключателей	18
5.13 Удержание газа	19
6. Вертолетные функции	20
6.1 Кривая шага	20
6.2 Микшер автомата перекося	20
6.3 Гироскоп	20
7. Система	20
7.1 Выбор модели	21
7.2 Имя модели	21
7.3 Выбор типа	21
7.4 Копирование модели	21
7.5 Сброс модели	21

7.6 Режим Тренер	22
7.7 Режим Ученик	22
7.8 Режим раскладки ручек управления	22
7.9 Яркость ЖК-дисплея	22
7.10 Версия прошивки	22
7.11 Обновление прошивки	22
7.12 Сброс к заводским настройкам	23
7.13 Дополнительные переключатели	23
8. Настройка приемника	24
8.1 Радиочастотный стандарт	24
8.2 Батарея приемника	24
8.3 Отказоустойчивость (Failsafe)	24
8.4 Список датчиков	25
8.5 Выбор датчиков	25
8.6 Скорость и дистанция	25
8.7 Давление над уровнем моря (ASL)	26
8.8 Режим выхода.....	26
8.9 Настройка iBUS	26
8.10 Частота сервоприводов	26
9. Настройка системы	27
9.1 Переключение назначений каналов	27
9.2 Активация переключателя/регулятора	29
10. Комплект поставки	30
11. Спецификация	31
11.1 Технические характеристики передатчика (FS-i6X)	31
11.2 Технические характеристики приемника (FS-iA6)	31
Приложение 1 заявления FCC	32

1. Безопасность

1.1 Символы безопасности

Обратите особое внимание на следующие символы и их значения. Несоблюдение этих предупреждений может привести к повреждениям, травмам или смерти.

 **Опасно!** • Несоблюдение этих инструкций может привести к серьезным травмам или смерти.

 **Важно!** • Несоблюдение этих инструкций может привести к серьезным травмам.

 **Внимание!** • Несоблюдение этих инструкций может привести к незначительным травмам.

1.2 Руководство по технике безопасности



Запрещено



Обязательно



- Не используйте изделие ночью или в плохую погоду, например, в дождь или грозу. Это может привести к сбоям в работе или потере управления.
- Не используйте изделие в условиях ограниченной видимости.
- Не используйте изделие в дождливую и снежную погоду. Любое воздействие влаги (воды или снега) может привести к сбоям в работе и потере управления.
- Помехи могут привести к потере управления. Для обеспечения безопасности себя и окружающих не используйте в следующих местах:
 - Вблизи любого места, где могут использоваться другие источники радиоуправления.
 - Рядом с линиями электропередач или радиовещательными антеннами связи.
 - Рядом с людьми или дорогами.
 - На любом водоеме, где присутствуют пассажирские лодки.
- Не используйте этот продукт, если вы устали, испытываете дискомфорт или находитесь под воздействием алкоголя или лекарств. Это может привести к серьезным травмам для вас и окружающих.
- Радиосигнал 2,4ГГц ограничен прямой видимостью. Всегда держите модель в поле зрения, так как крупный объект может заблокировать сигнал, что приведет к потере контроля.
- Никогда не беритесь за антенну передатчика во время работы. Это значительно ухудшает качество и мощность сигнала и может привести к потере контроля.
- Не прикасайтесь сразу после использования к частям модели, которые могут выделять тепло во время работы. Двигатель, электромотор или регулятор скорости могут быть очень горячими и способны вызвать серьезные ожоги.



- **Неправильное использование данного изделия может привести к серьезным травмам и смерти. Для обеспечения вашей безопасности и оборудования, прочитайте это руководство и следуйте инструкциям.**
- **Убедитесь, что элементы устройства правильно установлены в вашей модели. Несоблюдение этого требования может привести к серьезной травме.**
- **Перед выключением передатчика обязательно отсоедините батарею приемника. Невыполнение этого требования может привести к непреднамеренной работе модели и стать причиной несчастного случая.**
- **Убедитесь, что все двигатели модели работают в правильном направлении. Если это не так, отрегулируйте правильное направление вращения моторов.**
- **Запускайте модель в пределах определенного расстояния. В противном случае это может привести к потере контроля.**

2. Введение

Передатчик FS-i6X и приемник FS-iA6 представляют собой 6-канальную пропорциональную цифровую компьютеризированную систему радиуправления AFHDS 2A с частотой 2.4ГГц. Данная радиоаппаратура предназначена для самолетов и вертолетов.

2.1 Особенности системы

AFHDS 2A (Автоматическая цифровая система со скачкообразной перестройкой частоты второго поколения), запатентованная компанией FLYSKY, специально разработана для всех типов PУ моделей. Технология AFHDS компании FLYSKY, обеспечивающая превосходную защиту от помех при сохранении более низкого энергопотребления в сочетании с надежным высокочувствительным приемником, считается одной из лидирующих на рынке радиоуправляемых устройств.



Двусторонняя связь

Каждый передатчик способен отправлять и получать данные от датчиков температуры, высоты и многих других типов датчиков, а также имеет поддержку шины i-BUS и калибровки сервоприводов.



Многоканальная скачкообразная частота

Полоса пропускания этой системы колеблется от 2,408ГГц до 2,475ГГц. Этот диапазон разделен на 135 каналов. Каждый передатчик переключается между 16 каналами (32 для японской и корейской версий), чтобы уменьшить помехи от других аппаратур.



Всенаправленная антенна с усилением

Всенаправленная антенна с высоким коэффициентом усиления снижает уровень помех, потребляя при этом меньше энергии и поддерживая прочную надежную связь.

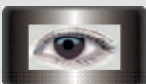

Система распознавания уникальных идентификаторов

Каждый передатчик и приемник имеют собственный идентификатор. После сопряжения передатчика с приемником они будут взаимодействовать только друг с другом, предотвращая случайное подключение и вмешательство других систем в их работу.





Низкое энергопотребление

Система построена с использованием высокочувствительных компонентов с низким энергопотреблением, что позволяет поддерживать высокую чувствительность приемника, потребляя при этом всего одну десятую мощности стандартной FM-системы, что значительно продлевает срок службы батареи.

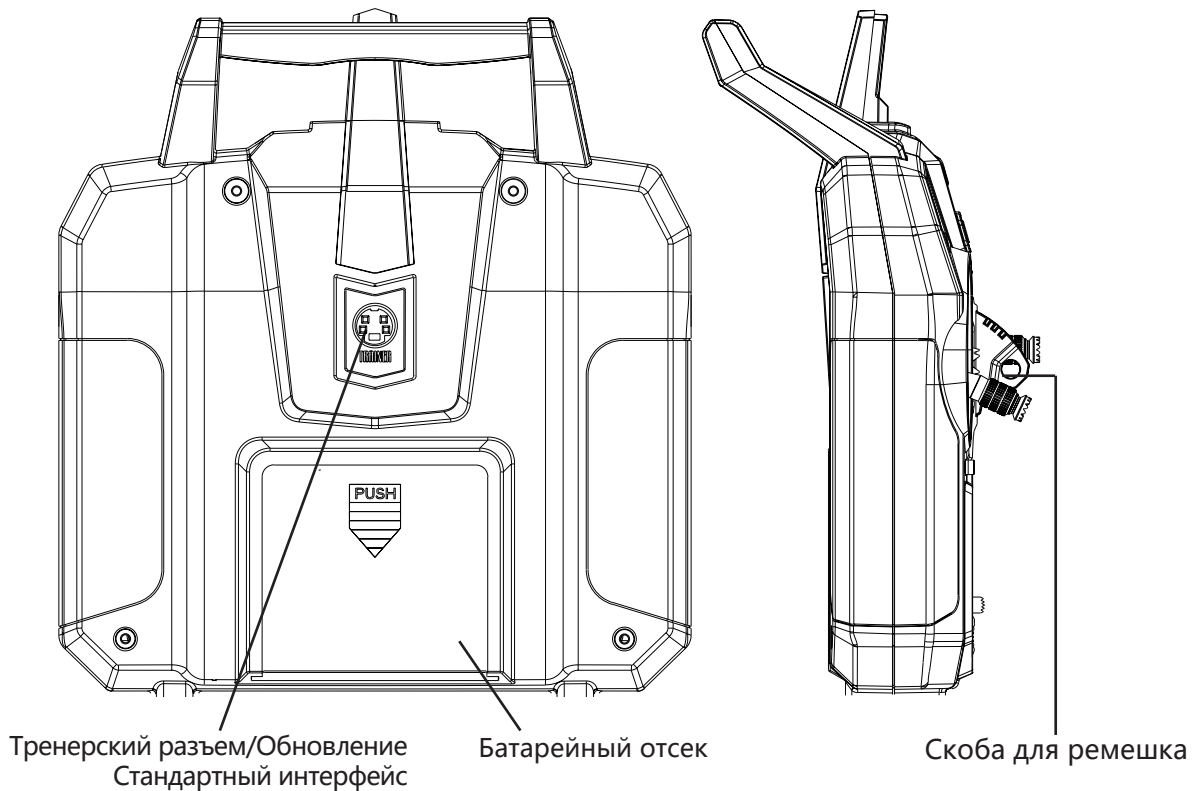
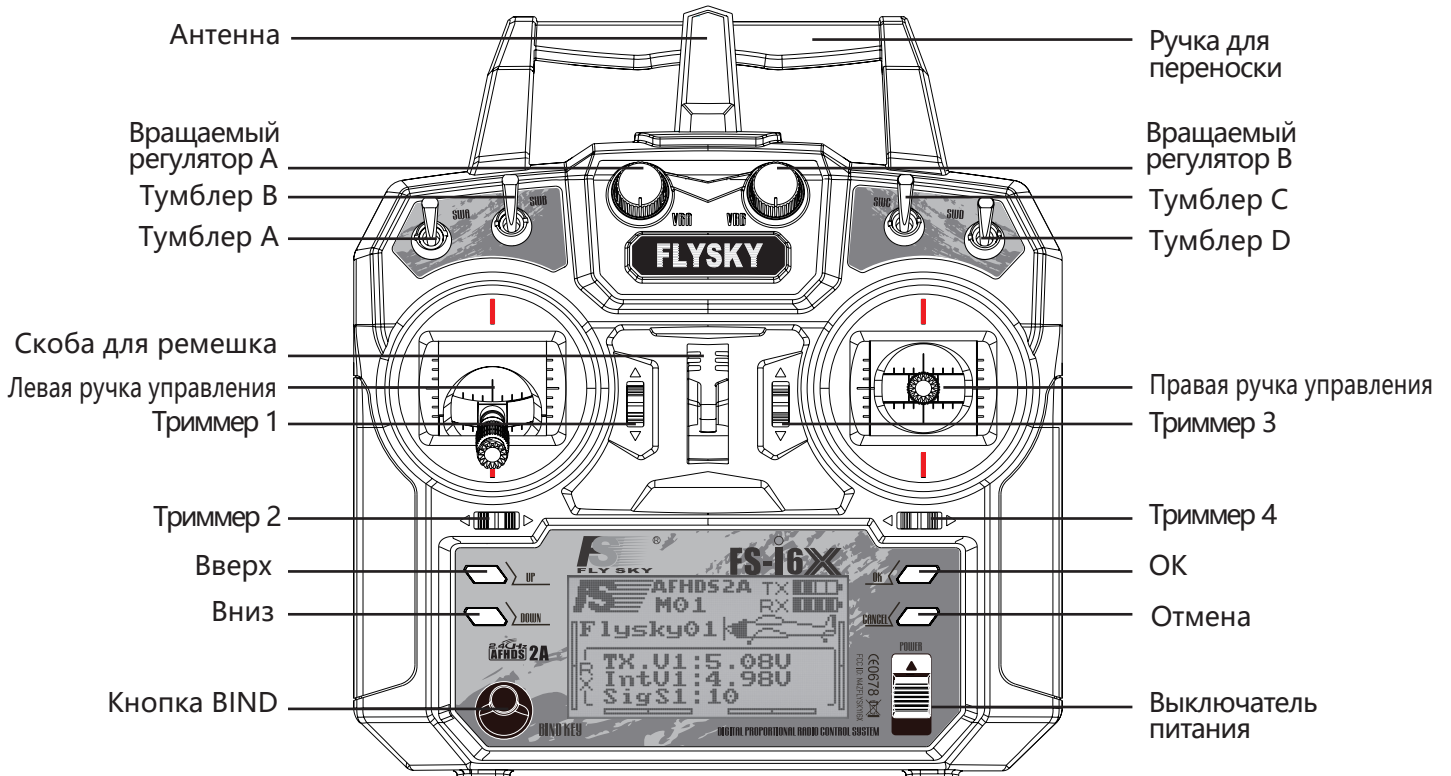
2.2 Обзор передатчика



2.2.1 Антенна передатчика

-  **Внимание** • Для наилучшего качества сигнала убедитесь, что антенна расположена под углом примерно 90 градусов к модели. Не направляйте антенну прямо на приемник.
-  **Опасно!** • Никогда не беритесь за антенну передатчика во время работы. Это ухудшает качество и мощность радиочастотного сигнала и может привести к потере контроля.

2.2.2 Индикатор питания

Индикатор питания используется для указания мощности и состояния батарей передатчика и приемника. Если приемник не включен или не связан с передатчиком, состояние батареи приемника не отображается.



2.2.3 Триммеры

Существует 4 триммера, влияющих на функциональность ручек управления: для элеронов (канал 1), для руля высоты (канал 2), газ (канал 3) и руль направления (канал 4). Каждый раз, когда переключается триммер, он перемещается на один шаг. Можно сделать более быструю регулировку триммера, удерживая его нажатым в нужном направлении. Когда положение триммера достигает середины, передатчик подает звуковой сигнал более высоким тоном.

2.3 Обзор приемника

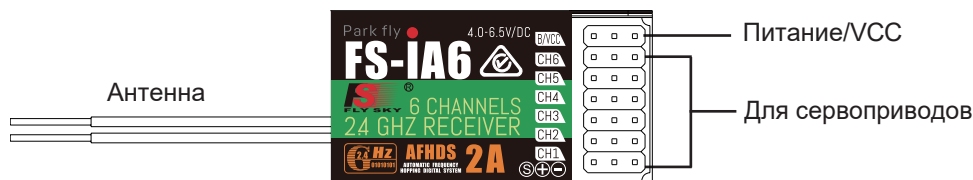

2.3.1 Антенна приемника

-  **Внимание!** • Для обеспечения наилучшего качества сигнала устанавливайте приемник вдали от двигателей и металлических деталей.

2.3.2 Подключение

Разъемы приемника используются для подключения питания и исполнительных механизмов модели.

- Разъемы CH1-CH6: используются для подключения сервоприводов, источника питания или других исполнительных механизмов.
- Разъем V/VCC: используется для подключения кабеля «BIND» во время процесса сопряжения связи и для подключения питания во время нормальной работы.

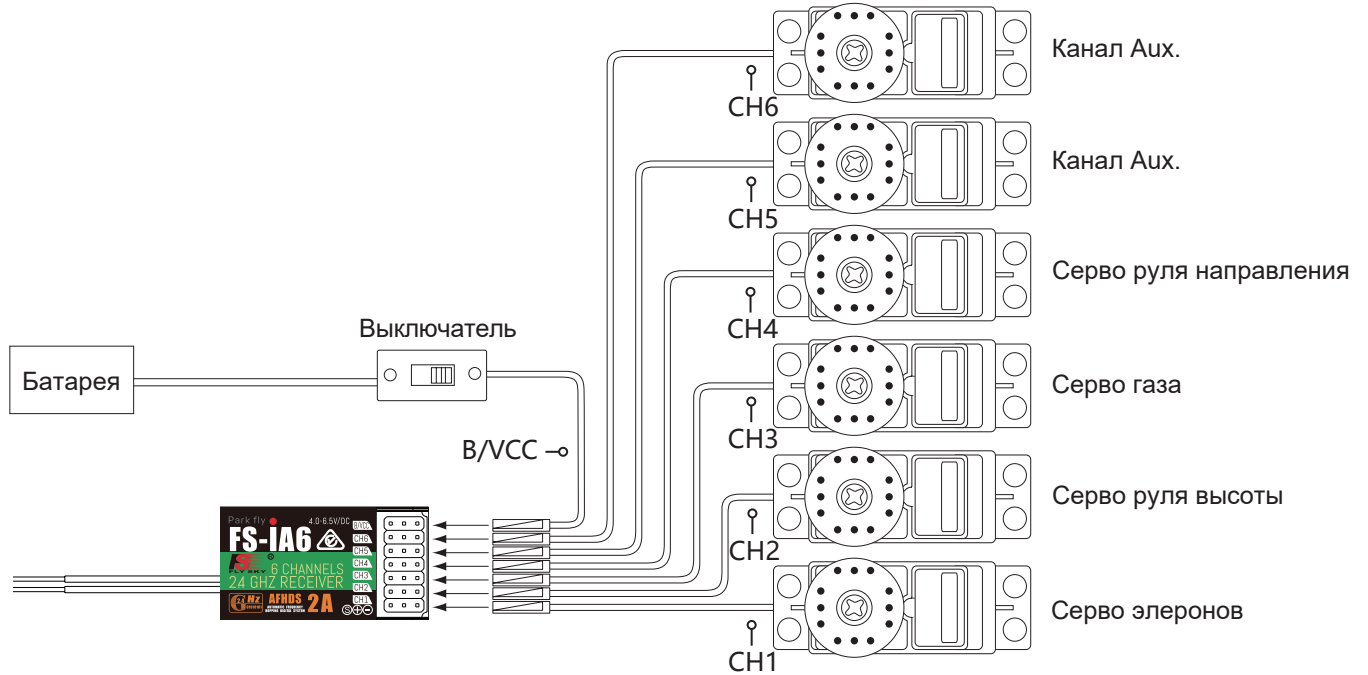

3. Подготовка к работе

Перед началом работы установите батарею и подключите систему, как указано ниже.

3.1 Установка батареи передатчика

-  **Опасно** • Используйте только рекомендуемые батареи.

-  **Опасно** • Не вскрывайте, не разбирайте и не пытайтесь отремонтировать батареи.

-  **Опасно** • Не сдавливайте / не прокалывайте батареи и не замыкайте их контакты.

-  **Опасно** • Не подвергайте батареи воздействию чрезмерного тепла или влаги.

-  **Опасно** • Не роняйте батареи и не подвергайте их сильным ударам или вибрации.

-  **Опасно** • Всегда храните батареи в прохладном, сухом месте.

-  **Опасно** • Не используйте батарею, если она повреждена.

Выполните следующие действия для установки батареи передатчика:

1. Откройте батарейный отсек.
2. Соблюдая правильную полярность, вставьте в отсек 4 полностью заряженные батарейки типа АА. Убедитесь, что батарейки имеют хороший контакт с контактами батарейного отсека.
3. Установите на место крышку батарейного отсека.

3.2 Подключение приемника и сервоприводов

Подключите к приемнику питание и сервоприводы, как указано ниже:

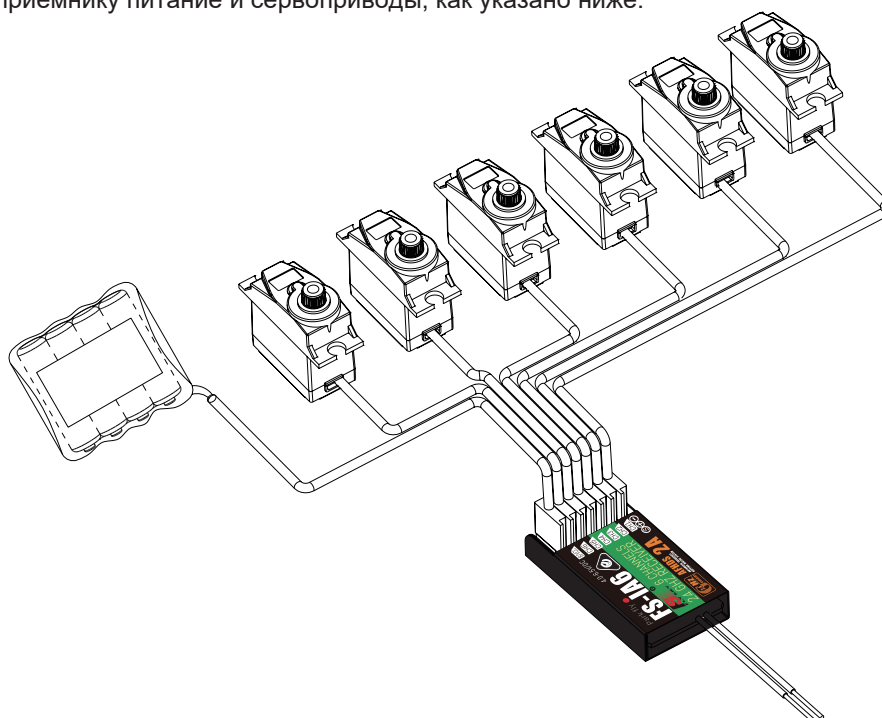

4. Инструкции по эксплуатации

После подключения следуйте приведенным ниже инструкциям по эксплуатации системы.

4.1 Включение питания

Чтобы включить систему, выполните следующие действия:

1. Проверьте систему и убедитесь, что:
 - Батареи полностью заряжены и установлены правильно.
 - Приемник выключен и установлен правильно.
2. Переведите выключатель питания передатчика в верхнее положение.
3. Подключите источник питания приемника к порту **V/VCC** на приемнике.

Теперь система включена. Работайте с осторожностью, иначе можно получить серьезную травму.

4.2 Сопряжение связи (Bind)

Сопряжение связи передатчика с приемником уже выполнено перед поставкой. Если вы используете другой передатчик или приемник, чтобы сделать сопряжение связи приемника с передатчиком выполните приведенные ниже действия:

1. Подключите прилагаемый кабель BIND к порту **V/VCC** на приемнике.
2. Подключите питание к любому другому порту приемника.
3. Удерживайте нажатой кнопку BIND при включении передатчика, чтобы перейти в режим сопряжения связи.
4. После завершения процесса сопряжения связи отсоедините кабель питания и кабель BIND от приемника. Затем подключите кабель питания к порту **V/VCC** приемника.
5. Проверьте работу сервоприводов. Если что-то работает не так, как ожидалось, повторите эту процедуру с самого начала.

4.3 Проверка перед использованием

Перед началом работы выполните следующие действия для проверки системы:

1. Убедитесь, что все сервоприводы и двигатели работают должным образом.
2. Проверьте рабочее расстояние: один оператор держит передатчик, а другой перемещает модель подальше от передатчика. Проверьте модель и отметьте расстояние от того места, где модель начинает терять контроль.

⚠ Опасно • Остановите работу, если наблюдается какая-либо ненормальная активность.

⚠ Опасно • Следите, чтобы модель не выходила за пределы диапазона.

⚠ Внимание • Источники помех могут влиять на качество сигнала.

4.4 Изменение режимов ручек управления

Обычно ручка управления с функцией самоцентрирования по обеим осям привязывается к рулю высоты, а другая ручка управления - к дроссельной заслонке.

Функции ручек управления в соответствующих режимах показаны ниже:

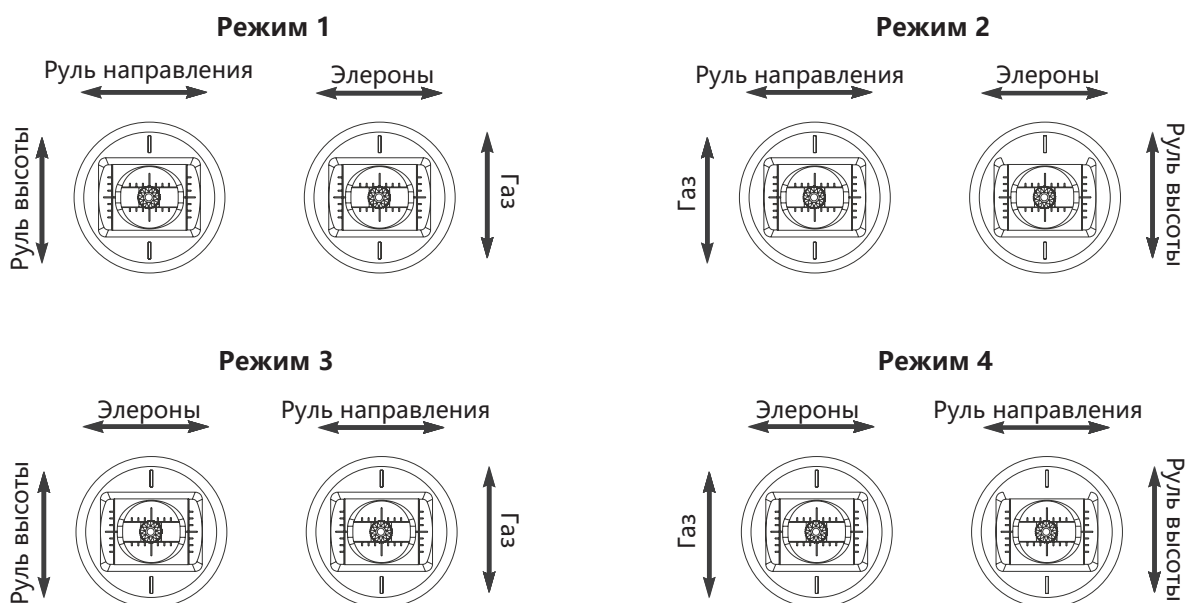

Перед переключением между Режимом 1 и Режимом 2, чтобы ручка управления газом находилась на правильной стороне, необходимо поменять местами подвесы ручек управления. Чтобы переключить режимы работы ручек управления выполните следующее:

1. Извлеките батарейки из передатчика. Выкрутите четыре винта (показанные зеленым цветом слева), удерживающие заднюю крышку.
2. Осторожно снимите заднюю часть передатчика и отсоедините подключенные к ней кабели.
3. Выкрутите винты вокруг подвесов ручек, отмеченные зеленым на рисунке справа.
4. Переставьте подвесы ручек на противоположную сторону. Убедитесь, что подвесы повернуты на 180 градусов так, чтобы провода были обращены к середине системы.
5. Подсоедините провода, соединяющие заднюю часть передатчика с передней, затем установите заднюю часть и затяните винты.

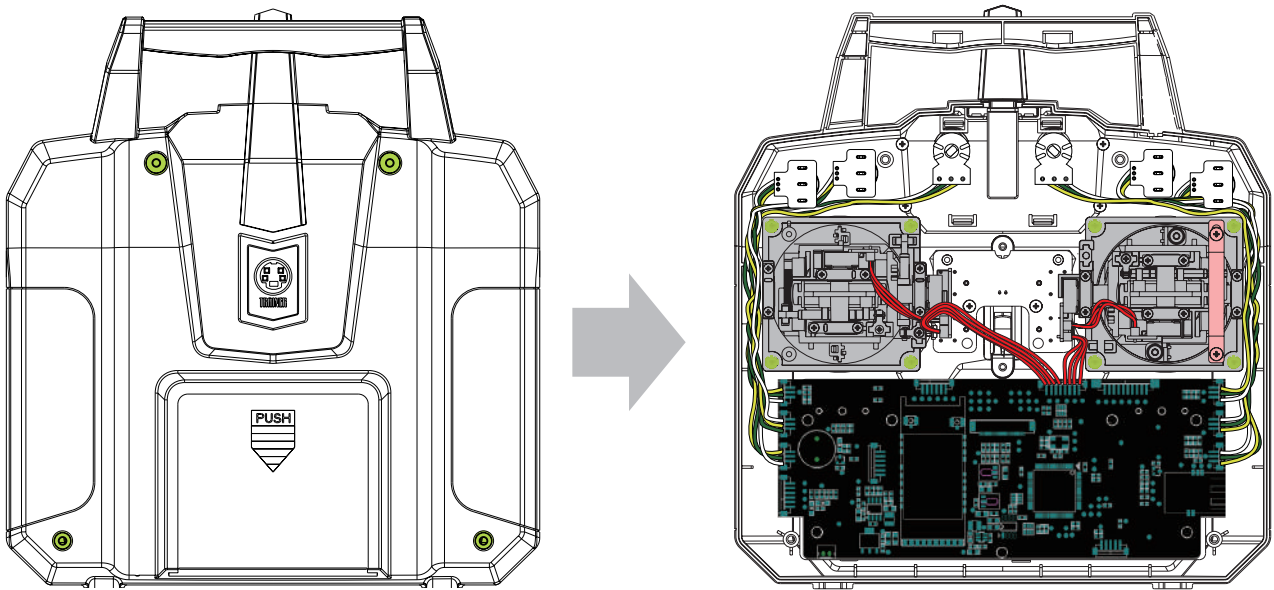

6. Включите передатчик, перейдите в главное меню, выберите «Настройка системы» (System Setup) и перейдите в «Режим ручек управления» (Sticks mode), затем убедитесь, что выбран правильный режим ручек управления. В главном меню войдите в «Настройка системы» (System Setup), выберите «Дисплей» (Display) и пошевелите ручки управления, чтобы убедиться, что каналы перемещаются в правильном направлении.

4.5 Выключение питания

Чтобы выключить систему, выполните следующие действия:

1. Отключите питание приемника.
2. Переведите выключатель питания передатчика в нижнее положение.



Опасно

- **Перед выключением передатчика обязательно отключите питание приемника. Невыполнение этого правила может привести к повреждению и серьезной травме.**

5. Описание функций

5.1 Управление полетом (по умолчанию показан режим 2)

Ручки управления пульта используются для управления самолетом, у каждой ручки 2 функции. Правая ручка управляет тангажем и креном, левая ручка управляет газом и курсом.

Тангаж (правая ручка вверх / вниз)

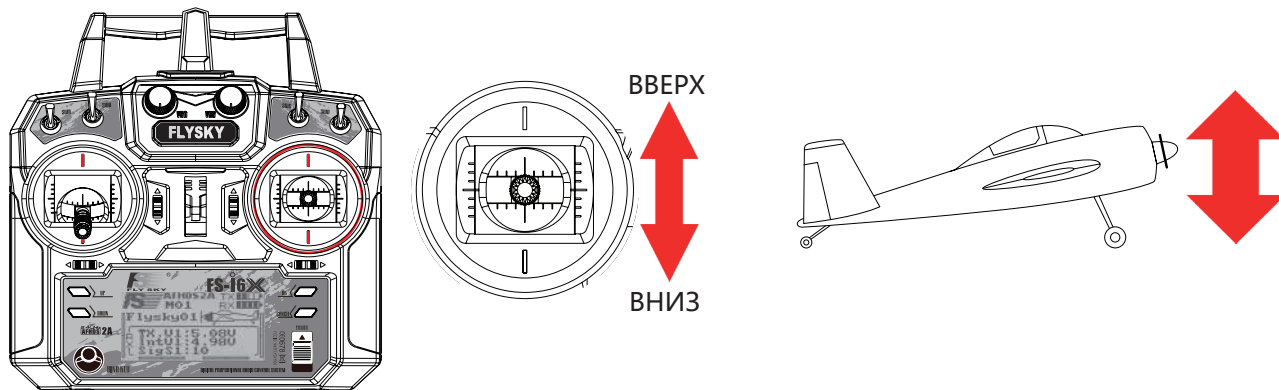

Крен (правая ручка влево / вправо)

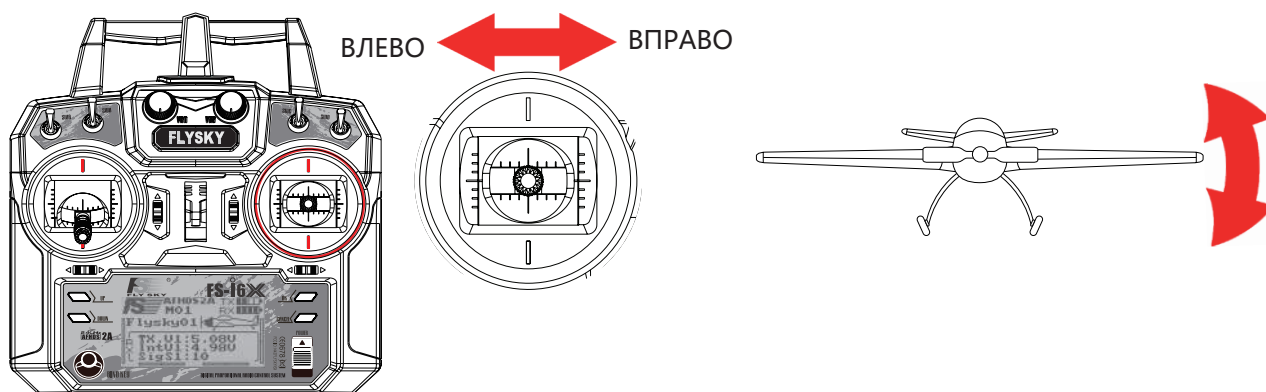

Курс (левая ручка влево / вправо)

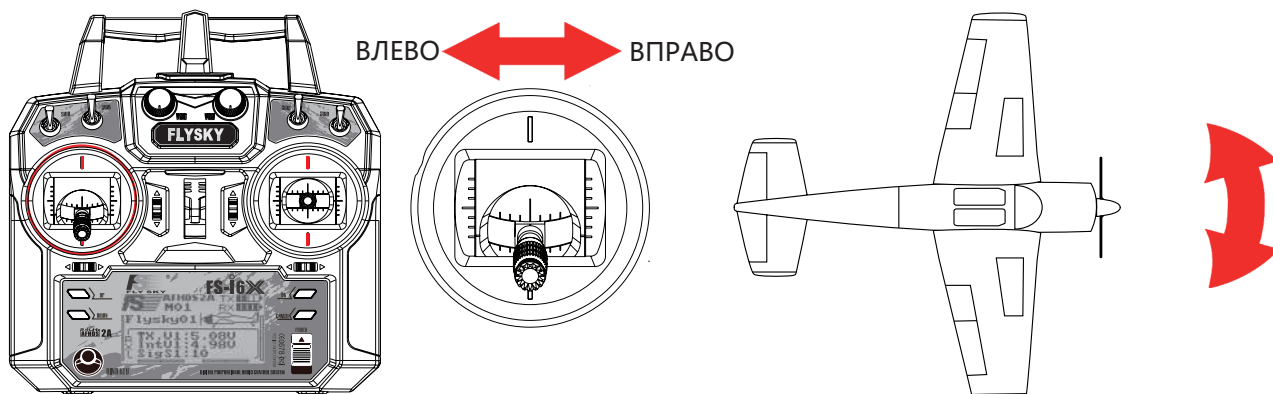

Газ (левая ручка вверх / вниз)

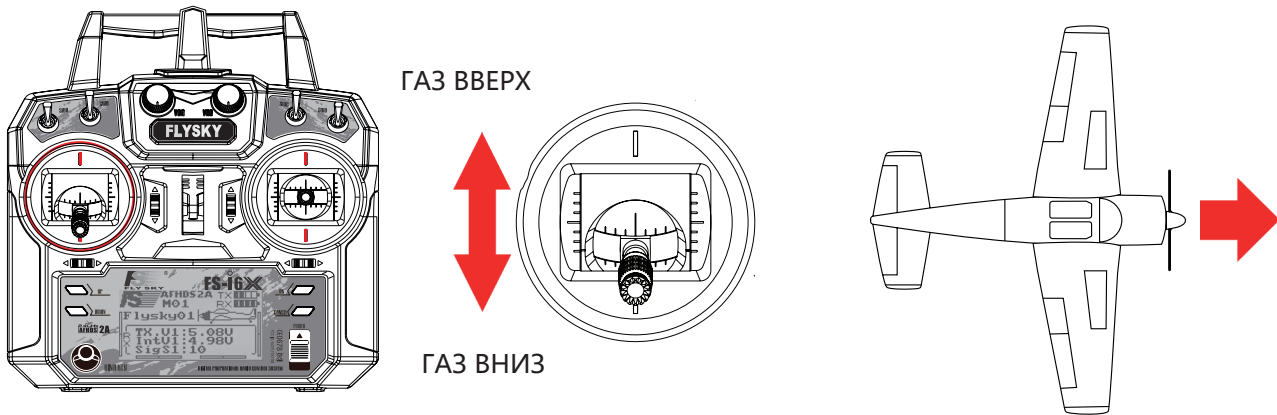

5.2 Функция реверса каналов

Функция реверса меняет направление движения канала по отношению к его вводу. Например, если сервопривод должен быть установлен вверх ногами из-за ограничений пространства внутри модели, эту функцию можно использовать для изменения направления движения качалки серво, чтобы оно совпадало с правильным направлением перемещения рулей модели.

Как настроить:

1. Для переключения между каналами нажимайте кнопку «ОК», пока не будет выбран нужный канал, затем, для изменения настройки используйте кнопки «ВВЕРХ» (UP) и «ВНИЗ» (DOWN).
2. Удерживайте клавишу «ОТМЕНА», чтобы сохранить настройки и вернуться к предыдущему меню.
3. Чтобы вернуться к настройкам по умолчанию, нажмите и удерживайте кнопку «ОК» в течение 3 секунд. Нажмите и удерживайте кнопку «ОТМЕНА» (CANCEL), чтобы сохранить.



5.3 Конечные точки

Функция конечных точек изменяет диапазон перемещения вала серво, доступный для канала. Это может быть использовано для предотвращения повреждения модели, когда качалка сервопривода перемещается слишком далеко, что может привести к повреждению тяг и т.д.

Левая рамка - это нижняя конечная точка (отмечена красным цветом).

Правая рамка - верхняя конечная точка (отмечена синим).

Как настроить:

1. Нажмите кнопку "ОК", чтобы выбрать нужный канал.
2. Перемещая ручку управления пульта выберите нижнюю или верхнюю точку для регулировки.
3. Используйте кнопки "ВВЕРХ" (UP) и "ВНИЗ" (DOWN), чтобы увеличить или уменьшить значение.
4. Удерживайте клавишу "ОТМЕНА" (CANCEL), чтобы сохранить и вернуться к предыдущему меню.
5. Чтобы вернуться к настройкам по умолчанию, нажмите и удерживайте клавишу "ОК" в течение 3 секунд. Нажмите и удерживайте клавишу "ОТМЕНА" (CANCEL) для сохранения.

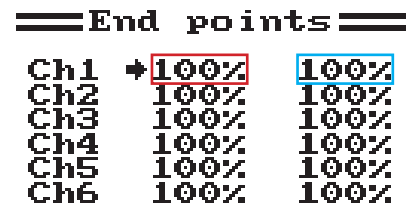

5.4 Дисплей

Эта функция отображает выходной сигнал каналов модели в реальном времени.



Внимание

- Перед активацией функции тестирования убедитесь, что мотор модели выключен, и снимете с него пропеллер. При включении двигатель увеличит обороты, что может привести к неожиданным результатам.



Опасно

- Убедитесь, что модель не выходит за пределы диапазона сигнала.

Display

Ch1				
Ch2				
Ch3				
Ch4				
Ch5				
Ch6				

Как настроить:

1. Удерживайте кнопку "ОК", чтобы включить режим дисплея каналов. В этом режиме каналы будут перемещаться по всему диапазону своего движения.
2. Нажмите клавишу "ОТМЕНА"(CANCEL) для выхода.

5.5 Дополнительные каналы

Функция дополнительных каналов используется для назначения переключателей для управления дополнительными каналами модели, например, для работы шасси или выключения фары.

Как настроить:

1. Нажмите «ОК», чтобы выбрать канал.
2. С помощью кнопок «ВВЕРХ»(UP) и «ВНИЗ»(DOWN) выберите источник (тумблер, вращаемый регулятор или ничего(None)).
3. Удерживайте клавишу «ОТМЕНА»(CANCEL), чтобы сохранить и вернуться к предыдущему меню.

Aux. channels

→ Channel 5
→ Source UrA

Channel 6
Source UrB

5.6 Субтриммер

Субтриммер изменяет центральную точку канала. Например, если руль модели слегка смещен, для исправления этого можно использовать субтриммер.

Как настроить:

1. Нажмите «ОК», чтобы выбрать канал.
2. Используйте клавиши «ВВЕРХ»(UP) и «ВНИЗ»(DOWN), чтобы изменить положение субтриммера.
3. Удерживайте клавишу «ОТМЕНА»(CANCEL), чтобы сохранить изменения и вернуться в предыдущее меню.
4. Чтобы вернуться к настройкам по умолчанию, нажмите и удерживайте кнопку «ОК» в течение 3 секунд, пока канал не вернется в центр. Нажмите и удерживайте кнопку «ОТМЕНА»(CANCEL) для сохранения.

Subtrim

→ Ch1		+	
Ch2		+	
Ch3		+	
Ch4		+	
Ch5		+	
Ch6		+	

5.7 Двойные расходы / Экспонента

Функция двойные расходы / экспонента применяется только к каналам 1, 2, 4.

[Двойные расходы скорость(Dual Rate)]: Двойные расходы уменьшают или увеличивают разницу между самым высоким и самым низким возможным значением. Например, если функция применяется к рулю направления, перед изменением настроек установлен ход руля 10 см, когда вы перемещаете ручку пульта на 1/2 хода, вы получите движение руля на 5 см, если вы переместите ручку на 1/4 хода, руль сдвинется на 2.5 см, так что при значении 100% будет прямая линейная зависимость движения ручки пульта к движению рулевой поверхности.

Если установить значение функции 50%, то при перемещении ручки пульта до упора в одном направлении ход руля составит только 1/2 хода рулевой поверхности, а при перемещении ручки на 1/2 хода движение рулевой поверхности будет только на 1/4 ее хода. Т.Е руль направления реагирует на перемещение ручки пульта, эффективно уменьшая диапазон движения, доступный сервоприводу. Эта функция обычно назначается на тумблер, чтобы ее можно было включать и выключать во время полета.

[Экспонента (Exp.)]: Экспонента изменяет соотношение между движением ручки пульта и движением рулевой поверхности, создавая кривую, при использовании которой движение ручки пульта и движение рулевой поверхности больше не являются линейными, поэтому рулевая поверхность реагирует по-разному в разных положениях ручки пульта. Например, это полезно, когда требуется меньшая реакция рулевых поверхностей во время взлета при положении ручки пульта ближе к центральному, но большая, когда ручка пульта отклоняется на максимальное расстояние.

Как настроить:

1. Нажмите кнопку "ОК", чтобы переключиться между настройками.
2. Используйте клавиши "ВВЕРХ"(UP) и "ВНИЗ"(DOWN) для выбора нужной функции Канал/Двойные расходы/Экспонента.
3. Удерживайте клавишу "ОТМЕНА"(CANCEL), чтобы сохранить и вернуться к предыдущему меню.
4. Чтобы вернуть настройки по умолчанию, нажмите и удерживайте клавишу "ОК" в течение 3 секунд. Нажмите и удерживайте клавишу "ОТМЕНА"(CANCEL) для сохранения.

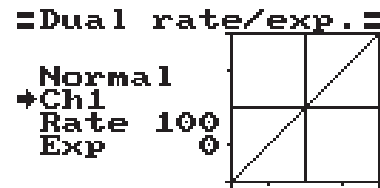

5.8 Кривая газа

Эта функция позволяет регулировать соотношение между движением ручки пульта и сервопривода, используя линейную или нелинейную кривые.

Это полезно, когда требуется изменить реакцию газа при различных положениях ручки. Например, можно получить меньшее изменение газа, когда ручка находится в диапазоне 0-30%, и более резкое, при перемещении ручки пульта от 30% до 100%. Также можно использовать эту функцию для создания более линейного движения канала газа, если этот канал вашей модели работает не линейно.

Для изменения кривой газа эта функция использует 5 точек, где L — самая низкая, а H — самая высокая.

Как настроить:

1. Нажмите «ОК», чтобы переключиться между точками.
2. Используйте кнопку «ВВЕРХ»(UP) и «ВНИЗ»(DOWN), чтобы изменить положение точки.
3. Удерживайте кнопку «ОТМЕНА»(CANCEL), чтобы сохранить и вернуться к предыдущему меню.
4. Чтобы вернуть настройку по умолчанию, нажмите и удерживайте кнопку «ОК» в течение 3 секунд. Нажмите и удерживайте кнопку «ОТМЕНА»(CANCEL) для сохранения.

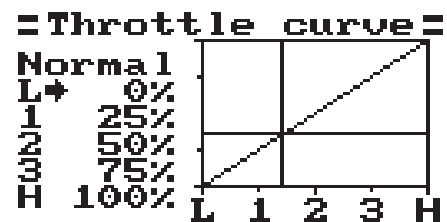

5.9 Микшеры

Эта функция используется для создания микширования между каналами. Например, если при низком положении газа необходимо какое-то автоматическое отклонение закрылков, то для этого можно создать микшер. Эта система может иметь до 3 различных микшеров.

Как настроить:

1. Используйте кнопки «ВВЕРХ»(UP) и «ВНИЗ»(DOWN), чтобы выбрать микшер.
2. Используйте кнопку «ОК» для переключения между настройками.
3. Выберите главный канал, этот канал будет управлять подчиненным каналом.
4. Выберите подчиненный канал, которым будет управлять главный канал.

5. Установите положительный и отрицательный микс, эта настройка управляет насколько подчиненный канал будет двигаться по отношению к главному каналу. Если установлено значение 50%, подчиненный канал будет двигаться наполовину движения главного канала.
6. Установите смещение, смещение изменяет центр подчиненного канала по отношению к главному.
7. Удерживайте клавишу «ОТМЕНА»(CANCEL), чтобы сохранить и вернуться к предыдущему меню.
8. Чтобы вернуть настройку по умолчанию, нажмите и удерживайте кнопку «ОК» в течение 3 секунд. Нажмите и удерживайте кнопку «ОТМЕНА»(CANCEL) для сохранения.

```

===== Mixes =====
+Mix#1
Mix is           Off
Master          Ch1
Slave           Ch2
Pos. mix        50%
Neg. mix        50%
Offset          0%
    
```

5.10 Элевон

Функция элевонов используется для самолетов, в которых элероны работают и как руль высоты.

Как настроить:

1. Используйте кнопки «ВВЕРХ»(UP) и «ВНИЗ»(DOWN) для включения и выключения функции.
2. Используйте кнопку "OK" для переключения между настройками.
3. Используйте клавиши «ВВЕРХ»(UP) и «ВНИЗ»(DOWN), чтобы изменить процентное соотношение.
4. Чтобы вернуть настройки по умолчанию, нажмите и удерживайте кнопку "OK" в течение 3 секунд. Нажмите и удерживайте клавишу «ОТМЕНА»(CANCEL) для сохранения.

```

===== Elevon =====
+Elevon On
Ch1 50%
Ch2 50%

Ch1 <= Ch2+Ch1
Ch2 <= Ch2-Ch1
    
```

5.11 V-образный хвост

Функция V-образного хвоста используется для самолетов с V-образным хвостовым оперением.

Как настроить:

1. Используйте кнопки «ВВЕРХ»(UP) и «ВНИЗ»(DOWN) для включения и выключения функции.
2. Используйте кнопку "OK" для переключения между настройками.
3. Используйте кнопки «ВВЕРХ»(UP) и «ВНИЗ»(DOWN), чтобы изменить процентное соотношение.
4. Чтобы вернуть настройки по умолчанию, нажмите и удерживайте кнопку "OK" в течение 3 секунд. Нажмите и удерживайте клавишу «ОТМЕНА»(CANCEL) для сохранения.

```

===== U tail =====
+U tail On
Ch2 50%
Ch4 50%

Ch2 <= Ch2-Ch4
Ch4 <= Ch2+Ch4
    
```

5.12 Назначение переключателей

Эта функция позволяет назначать переключатели для различных режимов полета(Fly mode), режима ожидания(Idle) и удержания газа(Throttle hold).

Как настроить:

1. Используйте кнопку «OK» для переключения между настройками.
2. Используйте кнопки «ВВЕРХ»(UP) и «ВНИЗ»(DOWN), чтобы изменить назначение переключателя.
3. Нажмите и удерживайте кнопку «ОТМЕНА»(CANCEL) для сохранения.
 - Переключатели должны быть включены в функции [7.13 Дополнительные переключатели], чтобы их можно было назначать.

```

:Assign switches:
+Fly mode SwA
Normal
Idle mode SwB
Normal
Thro. hold SwD
Off
    
```

5.13 Удержание газа

Эта функция используется в моделях с двигателем внутреннего сгорания, чтобы остановить двигатель.

Как настроить:

1. Используйте кнопку «ОК» для переключения между настройками.
 2. Используйте кнопки «ВВЕРХ»(UP) и «ВНИЗ»(DOWN), чтобы включить или выключить функцию, а также увеличивать или уменьшать процент удержания.
 3. Чтобы вернуть настройку по умолчанию, нажмите и удерживайте кнопку «ОК» в течение 3 секунд. Нажмите и удерживайте кнопку «ОТМЕНА»(CANCEL) для сохранения.
- Эта функция не будет работать, если она не назначена переключателю. Для включения или отключения функции может использоваться тумблер. Пожалуйста, для получения более подробной информации о том, как функцию назначить на тумблер см. [5.12 Назначение переключателей].
 - Переключатели должны быть включены в функции [7.13 Дополнительные переключатели], чтобы их можно было назначать.

=Throttle hold=

**+Hold On
Value 50%**

Inactive



Внимание • Эта функция должна быть назначена на тумблер в функции "Назначение переключателей".

6. Вертолетные функции

6.1 Кривая шага

Функция кривой шага предназначена для программирования отклика общего шага лопастей вертолета, который управляет величиной подъемной силы вертолета. Данные этой функции показаны на графике с точками(L,1,2,3,H) внизу и общим шагом (0-100%) сбоку. При перемещении ручки газа ее положение будет отображаться на графике в режиме реального времени.

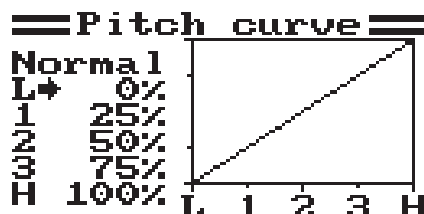

Как настроить:

1. Используйте кнопку «ОК» для переключения между точками.
2. Используйте кнопки «ВВЕРХ»(UP) и «ВНИЗ»(DOWN) для изменения процентного соотношения (все изменения отображаются на графике в режиме реального времени).
3. Чтобы вернуться к настройкам по умолчанию, нажмите и удерживайте кнопку «ОК» в течение 3 секунд, нажмите и удерживайте кнопку «ОТМЕНА»(CANCEL) для сохранения.

6.2 Микшер автомата перекоса

Функция микширования автомата перекоса задает относительное перемещение между сервоприводами, управляющими перемещением тарелки автомата перекоса, включая сервопривод канала крена, тангажа и шага.

Как настроить:

1. Нажмите кнопку «ОК», чтобы циклически переключаться между каналом крена, тангажа и шага.
2. Используйте кнопки «ВВЕРХ»(UP) и «ВНИЗ»(DOWN), чтобы изменить процентное значение.
3. Нажмите и удерживайте кнопку «ОТМЕНА»(CANCEL), чтобы сохранить и выйти.
4. Чтобы вернуться к настройкам по умолчанию, нажмите и удерживайте кнопку «ОК», пока текущий выбранный параметр не вернется к 50%, а затем нажмите и удерживайте кнопку «ОТМЕНА»(CANCEL) для сохранения.

6.3 Гироскоп

Функция гироскопа используется, чтобы настроить гироскоп для коррекции крутящего момента, создаваемого изменениями частоты вращения ротора, тангажа, ветра и т. д., что может вызвать проблемы с контролем рыскания. Если не настроить каждую из этих переменных, радиоуправляемый вертолет может начать вращаться, иногда довольно сильно.

Эта функция имеет 2 настройки: гироскоп (Вкл./Выкл.) и значение в (%). Режим показывает состояние функции режима ожидания (Idel) (данная функция должна быть назначена на тумблер).

Как настроить:

1. Используйте кнопку «ОК» для переключения между настройками «Гироскоп»(Gyro) и «Значение»(Value), выберите «Гироскоп» и нажмите кнопку «ВВЕРХ»(UP) или «ВНИЗ»(DOWN), чтобы включить или выключить.
2. Выберите «Значение»(Value) и используйте кнопки «ВВЕРХ»(UP) и «ВНИЗ»(DOWN), чтобы изменить процентное значение.
3. Чтобы вернуться к настройкам по умолчанию, нажмите и удерживайте кнопку «ОК», пока текущий выбранный параметр не вернется к 50%, а затем нажмите и удерживайте кнопку «ОТМЕНА»(CANCEL) для сохранения.

7. Система

7.1 Выбор модели

Используйте эту функцию для выбора сохраненных моделей, нажимайте «ВВЕРХ»(UP) и «ВНИЗ»(DOWN) для выбора модели, затем нажмите и удерживайте кнопку «ОТМЕНА»(CANCEL) для сохранения и выхода. Система может хранить до 20 моделей.

7.2 Имя модели

Эта функция переименовывает выбранную в данный момент модель.

Как настроить:

1. С помощью кнопок «ВВЕРХ»(UP) и «ВНИЗ»(DOWN) выберите букву или цифру, затем нажмите кнопку «ОК» для подтверждения.
2. Для сохранения нажмите и удерживайте кнопку «ОТМЕНА»(CANCEL). Чтобы вернуться к настройкам по умолчанию, нажмите и удерживайте кнопку «ОК» в течение 3 секунд, нажмите и удерживайте кнопку «ОТМЕНА»(CANCEL) для сохранения.

7.3 Выбор типа

Эта функция изменяет тип выбранной в данный момент модели, включая самолет и вертолет с различными типами автоматов перекоса.

Тип автомата перекоса вертолета	Доступные функции
Автомата перекоса 140°	Кривая шага, Микшер автомата перекоса, Гироскоп
Автомата перекоса 120°	Кривая шага, Микшер автомата перекоса, Гироскоп
Автомата перекоса 90°	Кривая шага, Микшер автомата перекоса, Гироскоп
Переменный шаг	Кривая шага, Гироскоп
Фиксированный шаг	Гироскоп

Как настроить:

1. Чтобы изменить тип модели, нажмите кнопки «ВВЕРХ»(UP) и «ВНИЗ»(DOWN) для выбора типа модели, затем нажмите и удерживайте кнопку «ОТМЕНА»(CANCEL) для сохранения и выхода.

7.4 Копирование модели

Эта функция копирует одну модель в слот другой модели.

Как настроить:

1. С помощью кнопок «ВВЕРХ»(UP) и «ВНИЗ»(DOWN) выберите модель, которую хотите скопировать.
2. С помощью кнопки «ОК» и с помощью кнопок «ВВЕРХ»(UP) и «ВНИЗ»(DOWN) выберите слот для копирования модели.
3. Нажмите и удерживайте кнопку «ОК» для подтверждения, система отобразит запрос «Вы уверены»(Are you sure), используйте кнопки «ВВЕРХ» или «ВНИЗ», чтобы выбрать «Да»(Yes), и снова нажмите «ОК» для подтверждения.

7.5 Сброс модели

Эта функция сбрасывает текущую модель к настройкам по умолчанию.

Как настроить:

1. С помощью кнопок «ВВЕРХ»(UP) и «ВНИЗ»(DOWN) выберите модель. Нажмите кнопку «ОК» для подтверждения.
2. Система отобразит запрос «Вы уверены»(Are you sure), используйте клавиши «ВВЕРХ» или «ВНИЗ», чтобы выбрать «Да»(Yes) и нажмите кнопку «ОК» еще раз для подтверждения.

7.6 Режим Тренер

Режим «Тренер» используется для управления ведомой системой, когда переключатель находится в выключенном положении. Эта функция будет работать только тогда, когда две системы связаны через провод тренер/ученик.

Как настроить (Эта функция должна быть назначена на тумблер и будет неактивна только при включенном переключателе):

1. Используйте кнопки «ВВЕРХ»(UP) и «ВНИЗ»(DOWN) для включения и выключения функции.
2. Используйте кнопку «ОК» и кнопки «ВВЕРХ» и «ВНИЗ» для выбора переключателя.
3. Нажмите и удерживайте кнопку «ОТМЕНА»(CANCEL), чтобы сохранить и выйти.

7.7 Режим Ученик

Режим «Ученик» используется, когда другая система подключена в качестве ведущей (Тренер). Когда этот режим активен, все настройки будут пропущены и система станет функционировать только через ведущую систему (Тренер).

Как настроить:

1. Чтобы включить функцию, нажмите «ОК», затем выберите «Да»(Yes). Система вернется в предыдущее меню.
2. Чтобы выйти из режима «Ученик», повторите этот процесс.

7.8 Режим раскладки ручек управления

Доступно 4 режима раскладки ручек управления, каждый режим изменяет функции ручек управления.

Например, при использовании режима 2 левая ручка управляет газом по вертикальной оси и рулем направления по горизонтальной оси, однако в режиме 3 вертикальная ось управляет рулем высоты, а горизонтальная ось управляет элеронами. Эти режимы во многом зависят от личных предпочтений.

Как настроить:

1. С помощью кнопок «ВВЕРХ»(UP) и «ВНИЗ»(DOWN) выберите режим раскладки ручек управления.
2. Нажмите и удерживайте кнопку «ОТМЕНА»(CANCEL) для сохранения и выхода.
3. Для возврата к настройкам по умолчанию нажмите и удерживайте кнопку "ОК" в течение 3 секунд, нажмите и удерживайте кнопку «ОТМЕНА»(CANCEL) для сохранения.

7.9 Яркость ЖК-дисплея

Как настроить:

1. Используйте кнопки «ВВЕРХ»(UP) и «ВНИЗ»(DOWN).
2. Нажмите и удерживайте кнопку «ОТМЕНА»(CANCEL), чтобы сохранить и выйти.
3. Для возврата к настройкам по умолчанию нажмите и удерживайте кнопку "ОК" в течение 3 секунд, нажмите и удерживайте кнопку «ОТМЕНА»(CANCEL) для сохранения.

7.10 Версия прошивки

Эта функция отображает текущую версию прошивки.

7.11 Обновление прошивки

Эта функция обновляет прошивку с помощью специального USB-кабеля PS/2.

Как настроить:

1. Сначала загрузите обновление с веб-сайта <http://www.flysky-cn.com>.
2. Подключите систему к компьютеру с помощью прилагаемого кабеля и нажмите «ОК» в этой функции.
3. Подождите, пока Windows распознает систему.

4. Затем откройте обновление на компьютере и нажмите обновить.
5. После завершения обновления выключите и снова включите питание системы.

7.12 Сброс к заводским настройкам

Эта функция возвращает всю систему к заводским настройкам.

Для сброса нажмите «ОК», затем с помощью кнопок «ВВЕРХ»(UP) и «ВНИЗ»(DOWN) выберите «Да»(Yes) и снова нажмите «ОК».

7.13 Дополнительные переключатели

Эта функция активирует и деактивирует тумблеры/ручки, а также изменяет количество активных каналов, которые будет использовать система. Обычно это делается после установки нового переключателя или ручки.

Как настроить:

1. Используйте кнопку «ОК», чтобы пролистать список переключателей и ручек.
2. Используйте клавиши кнопки «ВВЕРХ»(UP) и «ВНИЗ»(DOWN), чтобы включить или выключить выбранный переключатель/ручку.
3. Продолжайте нажимать кнопку «ОК», пока не будет выбрано «Ch».
4. Используйте клавиши «ВВЕРХ» и «ВНИЗ», чтобы изменить количество активных каналов в соответствии с вашей текущей конфигурацией.
5. Чтобы вернуться к настройкам по умолчанию, нажмите и удерживайте кнопку «ОК» в течение 3 секунд, нажмите и удерживайте кнопку «ОТМЕНА»(CANCEL) для сохранения.

8 Настройка приемника

8.1 Радиочастотный стандарт

Это меню позволяет изменить протокол связи для передатчика. Доступны следующие протоколы:

RF протокол	Приемник
AFHDS	R9B,R6B,R6C,GR3E,GR3F
AFHDS 2A	A3, A6,X6, iA4B, iA6, iA6B, iA10, iA10B

Для переключения между AFHDS 2A и AFHDS:

1. Сначала перейдите в системное меню, нажав и удерживая кнопку «ОК», пока не откроется главное меню, выберите «Настройка системы»(System Setup), снова нажав кнопку «ОК».
2. С помощью кнопки «ВНИЗ»(DOWN) перейдите к «Настройка RX»(RX setup) и нажмите кнопку «ОК» еще раз для входа, затем снова нажмите кнопку «ОК», чтобы выбрать «Радиочастотный стандарт»(RF Standard).
3. Система отобразит подсказку с вопросом, «уверены ли вы?»(you are sure), используйте кнопки «ВВЕРХ»(UP) или «ВНИЗ»(DOWN), чтобы выбрать «да»(yes), и нажмите «ОК».
4. Затем, с помощью кнопок «ВВЕРХ»(UP) или «ВНИЗ»(DOWN) выберите нужный радиочастотный стандарт, затем нажмите и удерживайте клавишу «ОТМЕНА»(CANCEL), пока система не вернется в предыдущее меню для сохранения.
5. С помощью клавиш «ВВЕРХ»(UP) и «ВНИЗ»(DOWN) выберите режим, затем нажмите и удерживайте клавишу «ОТМЕНА»(CANCEL) для сохранения и выхода.

8.2 Батарея приемника

Эта функция используется для изменения настроек монитора заряда батареи. Эта функция может быть переключена на внешний или внутренний датчик.

Существует 4 настройки:

[Внешний датчик/Внутренний датчик(External sensor/Internal Sensor)]: система имеет собственный датчик напряжения, однако его можно заменить на внешний датчик.

[Низкое(Low)]: устанавливает низкое напряжение батареи, см. руководство пользователя батареи, чтобы установить этот параметр.

[Сигнал тревоги (Alarm)]: устанавливает уровень напряжения, при котором система будет оповещать пользователя, если батарея разряжена.

[Высокий(High)]: устанавливает напряжение для аккумулятора, если он заряжен.



Внимание • Эти настройки влияют на то, как система отображает уровень заряда батареи, если значения high и low неверны, то отображение уровня заряда батареи будет недостоверным.

8.3 Отказоустойчивость (Failsafe)

Эта функция используется для защиты модели и пользователей, если приемник теряет сигнал и модель становится неуправляемой.

Все каналы перечислены в меню failsafe. [Off] - означает, что в случае потери сигнала соответствующий сервопривод сохранит свое последнее полученное положение. Если отображается процент, сервопривод переместится в выбранную позицию.

Как настроить:

1. Используйте кнопки «ВВЕРХ»(UP) и «ВНИЗ»(DOWN), чтобы выбрать канал, и нажмите «ОК», чтобы войти в его настройки failsafe.
2. Используйте кнопки «ВВЕРХ»(UP) и «ВНИЗ»(DOWN), чтобы включить или выключить failsafe.
3. Переместите панель управления каналами в нужное положение и удерживайте кнопку «ОТМЕНА»(CANCEL) для подтверждения и выхода.

4. Чтобы вернуться к настройкам по умолчанию, нажмите и удерживайте кнопку "ОК" в течение 3 секунд. Используйте кнопки «ВВЕРХ»(UP) и «ВНИЗ»(DOWN), чтобы выбрать «Да»(Yes). Нажмите и удерживайте кнопку «ОТМЕНА»(CANCEL) для сохранения..

С помощью кнопки [Все каналы(All channels)] можно установить положение failsafe сразу для всех каналов. Для этого:

1. Переместите все каналы в нужное положение.
 2. Выберите [Все каналы(All channels)].
- После того как положение серво в failsafe будет установлено, на дисплее появится процент.

8.4 Список датчиков

Эта функция отображает все подключенные датчики и их выходы.

8.5 Выбор датчиков

Эта функция позволяет изменить датчики, которые будут отображаться на главном экране. На главном экране может отображаться до 3 датчиков.

Как настроить:

1. Чтобы добавить датчик на главный экран, используйте кнопку «ОК», чтобы изменить слот датчика, затем используйте клавиши ВВЕРХ»(UP) и «ВНИЗ»(DOWN), чтобы выбрать датчик.
2. Чтобы вернуться к настройкам по умолчанию, нажмите и удерживайте кнопку «ОК» в течение 3 секунд. Нажмите и удерживайте кнопку «ОТМЕНА»(CANCEL) для сохранения и выхода.

8.6 Скорость и дистанция

Эта функция предназначена для настройки датчиков скорости и расстояния.

Датчик скорости

Если датчик подключен, используйте кнопки «ВВЕРХ»(UP) и «ВНИЗ»(DOWN), чтобы выбрать нужный датчик, затем нажмите и удерживайте кнопку «ОТМЕНА»(CANCEL) для сохранения.

Длина вращения

Измерьте расстояние от центра стойки до датчика расстояния. Затем используйте кнопки «ВВЕРХ»(UP) и «ВНИЗ»(DOWN), чтобы ввести длину. Нажмите и удерживайте кнопку «CANCEL» для сохранения.

Сброс одометра 1 + 2

Эти настройки возвращают одометр к 0. Для сброса выберите один из них, одометр 1 или 2, затем нажмите «ОК». Система отобразит подсказку, выберите «Да»(yes).

Сброс одометра 1

Сбрасывает одометр 1 на 0. Одометр 1 записывает расстояние, пройденное за сеанс. Обратите внимание, что перезапуск системы также приведет к сбросу одометра 1.

Сброс одометра 2

Сбрасывает одометр 2 на 0. Одометр 2 записывает общее расстояние, пройденное с момента последнего сброса. Это означает, что расстояние за несколько сессий будет суммироваться.

8.7 Давление над уровнем моря (ASL)

Функция ASL (Давление над уровнем моря) используется для калибровки датчика высоты. Когда подключен датчик высоты, изменяйте настройку [Давление воздуха(Air pressure)] до тех пор, пока высота не станет равной 0 м.

Как настроить:

1. Убедитесь, что ваш передатчик TX и приемник RX сопряжены и включены.
2. Установите модель на землю.
3. Используйте кнопки «ВВЕРХ»(UP) и «ВНИЗ»(DOWN), чтобы изменить значение гПа(hPa). Если система показывает положительную высоту, уменьшайте значение гПа до тех пор, пока высота не достигнет 0 м. Если система показывает отрицательную высоту, увеличьте значение гПа, пока оно не достигнет 0 м.
4. Чтобы вернуться к настройкам по умолчанию, нажмите и удерживайте кнопку «ОК» в течение 3 секунд, нажмите и удерживайте кнопку «ОТМЕНА»(CANCEL) для сохранения.

Внимание! Убедитесь, что во время этого процесса ваша модель находится на уровне земли.

8.8 Режим выхода

PPM способен передавать все каналы через один физический выход. Если установлен флажок [Вывод RX PPM(RX PPM output)]:

- При выборе [PWM] приемник будет выводить каналы 1-6 через каналы 1-6.
 - При выборе [PPM] приемник будет выводить стандартный сигнал PPM через интерфейс PPM.
- Для включения функции, нажмите кнопки «ВВЕРХ»(UP) или «ВНИЗ»(DOWN), чтобы включить функцию, затем нажмите и удерживайте кнопку «ОТМЕНА»(CANCEL), чтобы сохранить и выйти.

8.9 Настройка iBUS

Эта функция используется для настройки модуля i-BUS. Модуль i-BUS можно использовать для добавления сервоприводов к вашей модели, которые могут быть слишком далеко от приемника.

Как настроить:

1. С помощью кнопки «ВВЕРХ»(UP) и «ВНИЗ»(DOWN) выберите канал и нажмите «ОК».
2. Нажмите на модуле i-BUS кнопку, соответствующую нужному выходу, после чего система вернется в предыдущее меню.
3. После настройки нужных каналов нажмите и удерживайте кнопку «ОТМЕНА»(CANCEL) для сохранения и выхода.

8.10 Частота сервоприводов

Эта функция устанавливает частоту, которую приемник выводит на сервоприводы. Смотрите инструкцию к вашему сервоприводу, чтобы найти правильную настройку.

9. Настройка системы

Тумблеры и регуляторы FS-i6X можно перемещать на другие каналы. Или, если используются приемники с большим количеством каналов, система может быть расширена с помощью дополнительных переключателей или регуляторов.

По умолчанию, слева направо регуляторы являются каналами 5 и 6, а переключатели 7, 8, 9 и 10.

FS-A6/FS-iA6B/FS-iA6	6CH
FS-iA10B	6-10CH

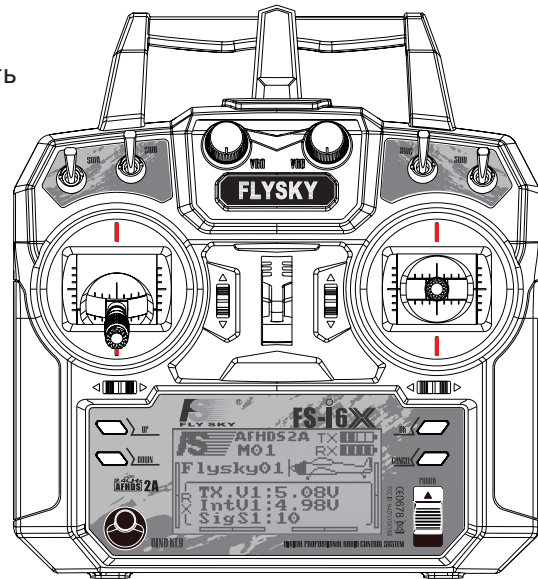

9.1 Переключение назначений каналов

Чтобы изменить канал переключателя или регулятора, необходимо разобрать систему. Первый шаг — снять заднюю крышку.

1. Извлеките все батареи из системы и снимите крышку батарейного отсека.
2. Удалите винты, отмеченные зеленым.



Внимание

- Убедитесь, что используемая отвертка не слишком большая и не слишком маленькая. В противном случае можно повредить головку винта.

3. Аккуратно разъедините переднюю и заднюю части, для этого может потребоваться некоторое усилие.



Внимание

- Не растягивайте части слишком далеко друг от друга, это может привести к повреждению кабелей, соединяющих переднюю и заднюю части вместе.

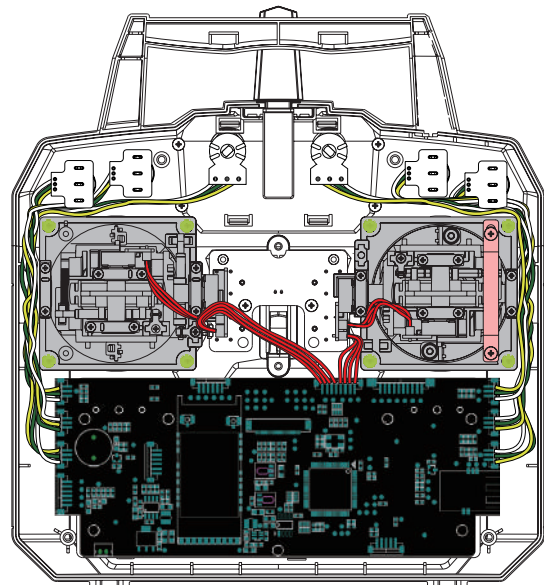

4. Осторожно отсоедините кабели, соединяющие переднюю и заднюю часть.



Внимание

- Обязательно храните винты в надежном месте.



Внимание

- Убедитесь, что провода установлены вдоль каждого из подвесов ручек, как показано справа.



Внимание

- Убедитесь, что все переключатели установлены в правильной ориентации, показанной справа.

5. На печатной плате каждый канал помечен, что облегчает поиск нужного канала. Следуйте по кабелям, ведущим от каждого разъема, чтобы определить, какой переключатель или регулятор подключены к каждому каналу.
6. Осторожно извлеките нужные разъемы из платы.



Внимание • Не тяните за сами провода, это может привести к повреждению разъема или провода.

7. Вставьте нужные разъемы переключателей/регуляторов в соответствующее гнезда каналов.

Как настроить:

1. Разберите передатчик, следуя приведенным выше инструкциям.
2. Снимите разъем тумблера с печатной платы.
3. Отвинтите пластину, удерживающую тумблер на передней части передатчика.

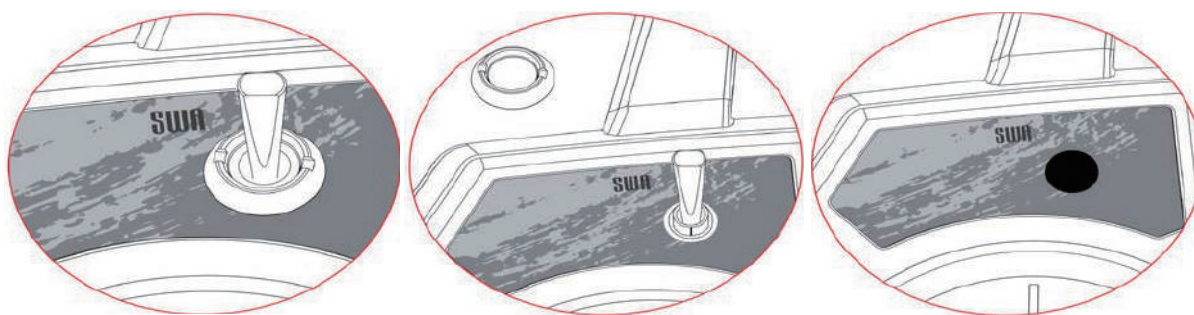

Снятие регуляторов:

Снимите крышку, медленно потянув за нее, она должна сняться без особых усилий.

1. Удалите 4 винта, расположенные на задней панели системы, и снимите заднюю крышку.
2. Проследите за проводом регулятора и отсоедините его от платы.
3. Аккуратно снимите колпачок регулятора, потянув его вверх.
4. Снимите гайку, удерживающую регулятор на месте.
5. Снимите регулятор.

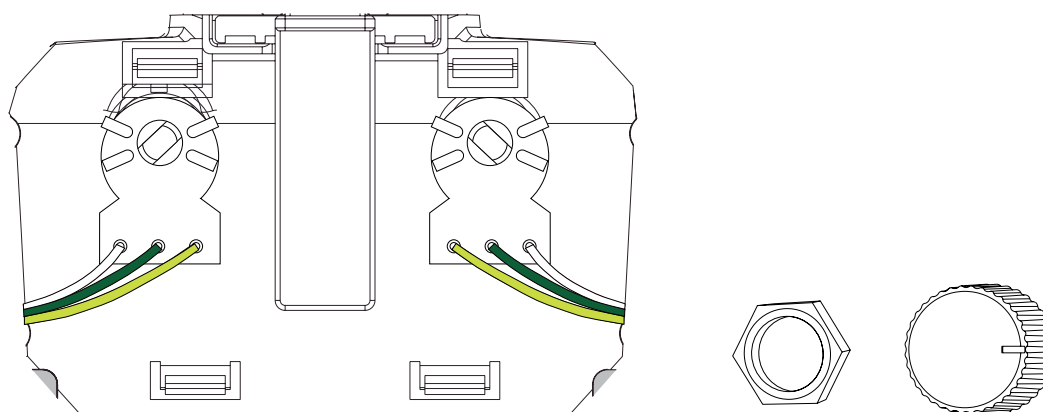



8. Установите заднюю крышку на место и сжимайте до тех пор, пока две части не защелкнутся вместе.
9. Установите на место винты крышки.

9.2 Активация переключателя/регулятора

Откройте системное меню, перейдите к «Дополнительные переключатели»(Aux Switches) и нажмите кнопку «ОК». Используйте кнопку «ОК», чтобы выбрать переключатель/регулятор, затем используйте кнопки «ВВЕРХ»(UP) или «ВНИЗ»(DOWN), чтобы включить переключатель.

Теперь переключатель будет доступен в меню «Назначить переключатели»(Assign Switches).

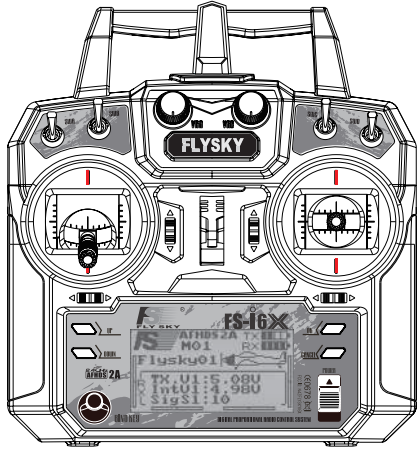
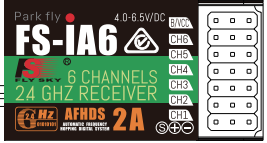
10. Комплект поставки

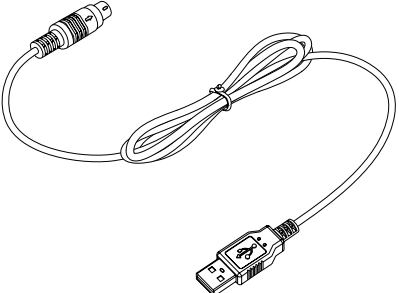
<p>4-10 канальный передатчик 2,4 ГГц (FS-i6X)</p>	
<p>Приемник 2,4 ГГц (FS-iA6 (6 CH))</p>	
<p>Руководство пользователя (CD)</p>	
<p>Кабель обновления PS/2 - USB</p>	

11 Спецификация

11.1 Технические характеристики передатчика (FS-i6X)

Количество каналов	6-10 (по умолчанию 6)
Тип моделей	Самолет/Планер/Вертолет
ВЧ диапазон	2.408-2.475ГГц
Мощность ВЧ	< 20дБм
Количество ВЧ каналов	135
Полоса пропускания	500КГц
Система 2.4ГГц	AFHDS 2A / AFDHS
Тип модуляции	GFSK
Разрешение ручек управления	4096
Сигнализация о низком напряжении	< 4.2В
Порт DSC	Порт PPM PS/2
Порт для зарядки	Нет
Длина антенны	26мм (двойная антенна)
Вес	392 г
Питание	DC 6В (4 батарейки AA 1.5В)
Дисплей	Трансфлексивный STN дисплей, LCD128x64, VA 73x 39 мм, LCD с белой подсветкой
Размер	174x89x190 мм
Он-лайн обновление	Да
Цвет	Черный
Сертификат	CE0678, FCC ID:N4ZFLYSKYI6X

11.2 Технические характеристики приемника (FS-iA6)

Количество каналов	6
Тип моделей	Самолет/Планер/Вертолет
ВЧ диапазон	2.408-2.475ГГц
Количество ВЧ каналов	135
Чувствительность ВЧ приемника	- 105дБм
Полоса пропускания	500КГц
Система 2.4ГГц	AFHDS 2A
Тип модуляции	GFSK
Питание	DC 4.0~6.5В
Длина антенны	26мм (двойная антенна)
Вес	7г
Размер	40.4x21.1x15 мм
Порт i-BUS	Нет
Порт сбора данных	Нет
Цвет	Черный
Сертификат	CE0678, FCC ID:N4ZFLYSKYIA6

Приложение 1 заявления FCC

Данное оборудование протестировано и признано соответствующим ограничениям для цифрового оборудования класса В, в соответствии с частью 15 Правил FCC. Эти ограничения разработаны для обеспечения разумной защиты от вредных помех в жилых помещениях. Это оборудование генерирует, использует и может излучать радиочастотную энергию и, если оно не используется в соответствии с инструкциями, данное оборудование может создавать помехи для радиосвязи. Тем не менее, нет абсолютной гарантии, что помехи не будут возникать в каком-то конкретном случае. Если это оборудование создает помехи для радио или телевизионного приема, попробуйте устранить помехи с помощью одного из следующих способов:

- Измените ориентацию или расположение приемной антенны.
- Увеличьте расстояние между оборудованием и приемником.
- Подключите оборудование к розетке в другой цепи, отличной от той, в которую подключен приемник.
- Обратитесь за помощью в сервис центр или к опытному радио/ТВ мастеру.

Чтобы гарантировать постоянное соответствие требованиям, любые изменения или модификации, не одобренные стороной, ответственной за соответствие, могут лишить пользователя права на эксплуатацию данного оборудования. (Пример: при подключении к компьютеру или периферийным устройствам используйте только экранированные интерфейсные кабели).

Данное оборудование соответствует части 15 правил FCC. Эксплуатация осуществляется при соблюдении следующих двух условий:

- (1) Данное устройство не должно создавать вредных помех, и
- (2) Это устройство может принимать любые помехи, включая помехи, которые могут вызвать нежелательную работу.

Внимание!

Производитель не несет ответственности за радио и телевизионные помехи, вызванные несанкционированными модификациями данного оборудования. Такие изменения могут лишить пользователя права на эксплуатацию оборудования.



Пропорциональная цифровая система радиоуправления

CE 0678 FCC ID:N4ZFLYSKYI6X

<http://www.flysky-cn.com>

Авторские права ©2016 Flysky RC model technology co., ltd

Версия: 2016-08-17