



Электрический полноприводный монстр-трак 1:8



№.6401-F



Модель не является игрушкой! Перед использованием внимательно прочтите руководство.

РУКОВОДСТВО ПОЛЬЗОВАТЕЛЯ

ГАРАНТИЯ

При наличии конструктивного брака в комплекте изделия, пользователь имеет право на гарантийное обслуживание.

КОМПАНИЯ не несет гарантийных обязательств, в случаях:

1. Наличия механических повреждений изделия от аварий, ударов, падений, соприкосновения движущихся деталей с посторонними предметами.
2. Нарушения сохранности контрольных этикеток и пломб на изделии.
3. Попытки самостоятельного ремонта или изменения внутреннего устройства изделия.
4. Нарушения правил эксплуатации.
5. Небрежного обращения с изделием.
6. Неправильной сборки и(или) неправильной регулировки изделия.
7. Естественного износа деталей изделия в процессе эксплуатации.



ИНФОРМАЦИЯ ДЛЯ ПОЛЬЗОВАТЕЛЕЙ

Обращаем Ваше внимание на то, что радиоуправляемые модели, комплектующие, стартовое оборудование, электроника, системы радиуправления и прочие аксессуары для радиоуправляемых моделей (далее по тексту "изделия") не являются игрушками! Это технически сложные изделия, требующие наличия у пользователя соответствующих навыков: управления, настройки, обслуживания, ремонта, эксплуатации, диагностики возможных неисправностей и пр. Радиоуправляемые модели и их составляющие подвержены экстремальным нагрузкам в процессе эксплуатации. Зачастую именно возможность дистанционного управления моделью в экстремальных условиях (гонки на скорость, преодоление препятствий, прыжки с трамплинов, акробатические полеты и трюки, выполняемые моделью и т.д.) и привлекают людей к этому виду хобби. Не существует общепризнанных стандартов для радиоуправляемых моделей и их составляющих, которые бы регламентировали такие параметры, как: прочность, жесткость, надежность, долговечность и т.д. Ни производитель, ни продавец не могут контролировать условия и правильность предстартовой подготовки изделия, обкатки, настройки, безопасной эксплуатации модели и навыки управления моделью конечным пользователем после продажи. С момента покупки всю ответственность за надлежащую, законную и безопасную эксплуатацию изделия и за возможный ущерб, причиненный этим изделием имуществу и/или здоровью третьих лиц пользователь целиком и полностью принимает на себя.

ПРЕДУПРЕЖДЕНИЯ

1. Изделие не является игрушкой! Прочтите руководство внимательно, чтобы подробнее ознакомиться с устройством и принципом работы модели.
2. Сохраните руководство, оно может понадобиться в дальнейшем.
3. Не используйте модель во время дождя, грозы, снегопада. Не запускайте модель в общественных местах, возле аэропортов, а так же в местах закрытых для какого-либо радиобмена.
4. Данное изделие, его части и инструменты, могут причинить вред здоровью вашему и окружающих. Всегда соблюдайте правила техники безопасности, во время сборки, использования и обслуживания модели.
5. Используйте совместимые зарядное устройство и источники питания. Следуйте инструкциям по обслуживанию электро-систем.
6. Не прикасайтесь к мотору, регулятору скорости сразу после остановки модели. Эти элементы сильно нагреваются и вы можете получить ожог.
7. Не заклинивайте мотор – это может повредить как мотор, так и регулятор скорости.
8. Если модель не используется в течении долгого времени, рекомендуется отключить источники питания от агрегатов и хранить их согласно правилам.

⚠ ВНИМАНИЕ! Во время зарядки батарей не оставляйте процесс без присмотра.

Благодарим вас за приобретение изделия компании Thunder Tiger. Далее в руководстве описаны последовательные шаги по подготовке изделия к пуску. Следуйте пунктам руководства, и это поможет вам узнать принцип работы и устройства изделия. Так же предоставляется онлайн помощь по адресам: www.acehobby.com, www.thundertiger.com.

ОСНОВНЫЕ ПРАВИЛА ЭКСПЛУАТАЦИИ МОДЕЛИ:

- 1). Возьмите себе за правило: **Передачик включается первым и выключается последним.**
- 2). **Проверяйте разъемы и стыковки электрической цепи.** От вибрации модели, провода могут отойти и стать причиной потери управления.
- 3). **Проверяйте механические крепления.** От вибрации, винты могут разболтаться и стать причиной поломки.
- 4). Важно помнить, что это механизм, а любой механизм имеет свой ресурс и предел прочности. **Проводите техническое обслуживание регулярно.**
- 5). **Не запускайте модель, если какая-либо деталь нуждается в ремонте, или замене.** На больших скоростях любая отвалившаяся деталь может быть опасной и причинить вред здоровью окружающих.
- 6). **Соблюдайте правила поведения на поле, или автодроме.** Вы не один и должны взаимодействовать с другими моделистами, в целях общей безопасности.
- 7). **Храните источники питания правильно.** Некорректное хранение аккумуляторов может вызвать их повреждение.

СОДЕРЖАНИЕ

ГАРАНТИЯ
 ИНФОРМАЦИЯ ДЛЯ ПОЛЬЗОВАТЕЛЕЙ
 ПРЕДУПРЕЖДЕНИЯ
 СОДЕРЖАНИЕ
 НЕОБХОДИМОЕ ОБОРУДОВАНИЕ
 ЗАРЯДКА БАТАРЕЙ
 ПОДГОТОВКА ШАССИ/УСТАНОВКА БАТАРЕИ
 ПЕРЕДАТЧИК
 РЕГУЛЯТОР СКОРОСТИ
 ПОВОРОТЫ МОДЕЛИ/ПОДСТРОЙКА АМОРТИЗАТОРОВ
 КОЛЁСА И ШИНЫ/СООТНОШЕНИЕ ПЕРЕДАЧ/ОБСЛУЖИВАНИЕ
 ПОДСКАЗКИ ВОДИТЕЛЮ/УСТРАНЕНИЕ НЕПОЛАДОК
 МЕХАНИЧЕСКИЕ НАСТРОЙКИ

НЕОБХОДИМОЕ ОБОРУДОВАНИЕ

КОМПЛЕКТ RTR ВКЛЮЧАЕТ



3х-канальный передатчик пистолетного типа ACE RC Cougar PS3i 2.4ГГц со стандартным серво.



6ти-гранные ключи: 1,5мм/2,0мм/2,5мм/3,0мм/5,0мм



Кабель батареи



5ти-конечный ключ



Регулятор скорости BLC-150C



Бесколлекторный мотор IBL40/20

ДОПОЛНИТЕЛЬНО НЕОБХОДИМО

(не включено в комплект KIT)



8 AA Элементов питания для передатчика



Программная карта № 8082



Балансное 3/У T6AC (для Ni-MH/Li-Po) № 2537



Две аккумуляторный батареи Li-Po 7,4В/5000мАч/35С в жёстком корпусе. №2843

ИНСТРУМЕНТЫ



6ти-гранная отвёртка
№1149 2,0мм
№1150 2,5мм
№1151 3,0мм



Инфракрасный термометр



1 ЗАРЯДКА БАТАРЕИ

Перед зарядкой батареи прочтите инструкцию к зарядному устройству и батарее.

Li-Po батареи

Литий-полимерные батареи становятся очень популярными в среде моделлистов. Их отличают: компактные габариты, большая ёмкость и высокая выходная мощность. Однако, данные источники питания нуждаются в правильном обслуживании и повышенном внимании при работе с ними.

⚠ ВНИМАНИЕ! Li-Po батареи рассчитаны на опытных пользователей. В связи с большим риском возникновения пожароопасных ситуаций мы не рекомендуем эксплуатацию пользователями младше 16 лет. Необходима поддержка опытных моделлистов.

⚠ ВНИМАНИЕ! НЕ используйте Ni-CD и Ni-MH зарядные устройства для Li-Po батарей. Используйте только совместимые зарядные устройства.

Регулятор скорости серии VLC использует Li-Po батареи с номинальным напряжением не превышающим 22,2В (рекомендуется 2 батареи 3S). Превышение номинального напряжения может привести к повреждению бесколлекторной системы. Li-Po батареи имеют порог безопасного разряда, который тоже не должен быть превышен. Регулятор скорости обладает встроенной функцией слежения за напряжением батареи и автоматически отключает/снижает энергопотребление системы. Обратитесь к таблице программирования регулятора для выставления приемлемого порога. ВАЖНО понимать, что использование Li-Po аккумуляторов отличается от использования стандартных щелочных элементов. Если вы не обладаете навыками такого использования, вам потребуется помощь опытного моделлиста. Своевременное отключение, корректная зарядка и обслуживание батарей – это процессы, которые производитель не в силах контролировать. Не соблюдения правил связанных с энергосистемами влечёт за собой потерю права на гарантийное обслуживание.

Не допускать разряда ниже 3В

Используйте только специальные З/У с возможностью зарядки Li-Po батарей.

Не следует заряжать аккумуляторы (все виды Li-Po) обычными зарядными устройствами, не оснащёнными функцией балансной зарядки.

Используйте только с контроллерами, умеющими работать с батареями Li-Ion/Li-Po

Не хранить вместе с другими токопроводящими изделиями (возможно короткое замыкание)!

Не разбирайте батарею и компоненты, не снимайте защитную пленку.

Не оставляйте без присмотра во время зарядки.

В случае механического повреждения банок - НЕ ИСПОЛЬЗОВАТЬ!

⚠ Используйте только комплектные разъёмы для зарядки. Соблюдайте полярность при подключении.

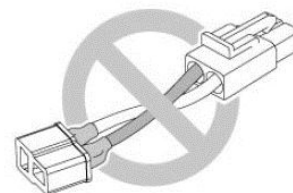
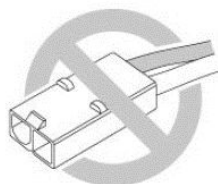
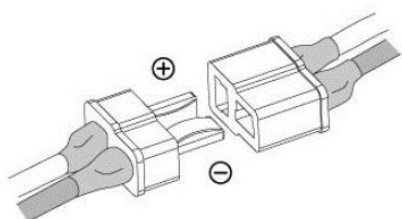

2 ПОДГОТОВКА ШАССИ

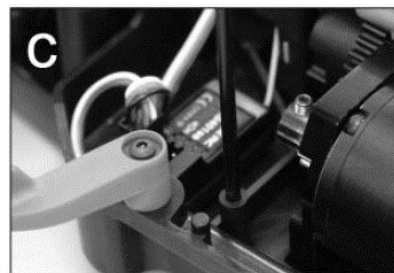
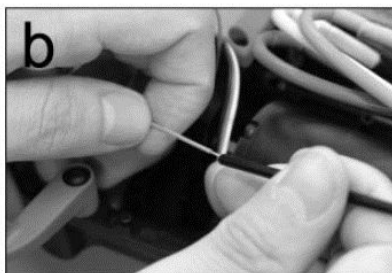

- a. Выньте клипсы-фиксаторы и снимите кузов модели.
- b. Выпрямите антенну и пропустите её сквозь жёсткую трубку.
- c. Установите трубку с антенной в паз на корпусе. Не обрезайте и не укорачивайте антенну.

3 УСТАНОВКА БАТАРЕЙ

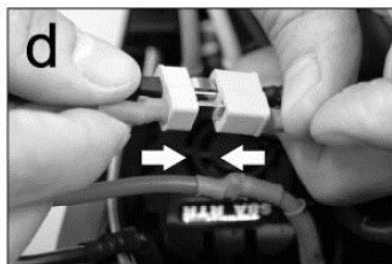
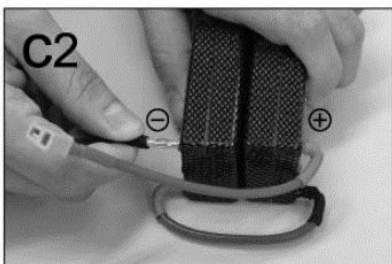
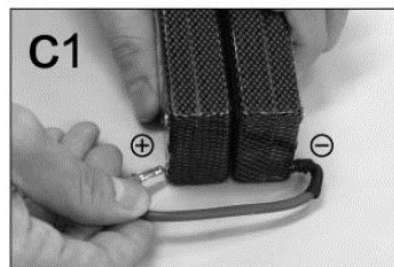

- a. Установите 8 щелочных AA элементов, или 9,6В батарею в передатчик.
- b. Убедитесь, что тумблер питания выключен.
- c1. Соедините две Li-Po батареи кабелем из комплекта.
- c2. Используйте кабель из комплекта для подключения батареи. (-) чёрный провод, (+) красный провод.
- d. Подключите батареи к регулятору скорости.



ВНИМАНИЕ! Проверьте полярность перед подключением батарей к регулятору. В противном случае вы рискуете повредить регулятор скорости.



4

Передатчик пистолетного типа Cougar PS3i и бесколлекторная система BLC-80C



СХЕМА ПОДКЛЮЧЕНИЯ ЭЛЕКТРОНИКИ

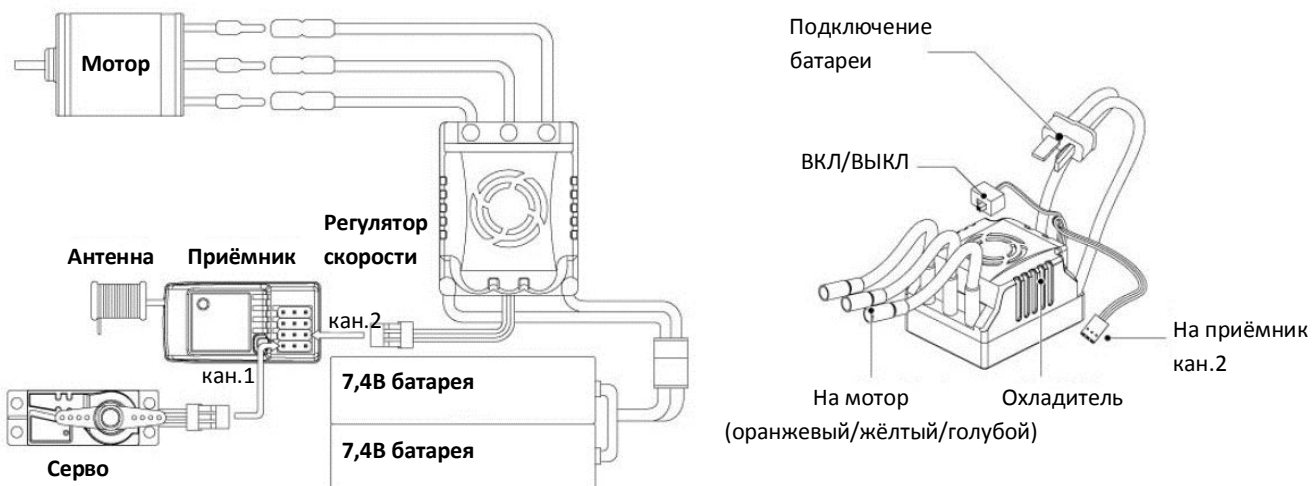

1. **Антенна:** Разложите антенну перед использованием модели.
2. **Индикатор питания:** При включённом передатчике диод горит.
3. **Клавиши ввода:** Левая и правая клавиши служат для выбора функций. Клавиши «вверх» и «вниз» служат для выбора значений.
4. **ЖК-дисплей:** Отображается процесс ввода данных, заряд батареи передатчика, текущие настройки.
5. **Цифровой триммер руля:** Служит для выставления положения поворотных колёс относительно продольной оси модели.
6. **Цифровой триммер газа:** Используется для установки нейтрального положения серво газа.
При тримминге на ЖК-дисплее отображается линия с направлением. Следите за ней для точной подстройки.

 **ВНИМАНИЕ!** Триммирование нейтральной позиции не влияет на общий ход серво. Чтобы не повредить качалки, тяги и механизмы серво, рекомендуется подстроить положение вручную, а далее триммировать передатчиком точнее.

7. **Слайдер двойных расходов:** Служит для быстрой перестройки управления. Меняет комплексные установки.
8. **Клавиша доп.канала (AUX):** Служит для управления дополнительно подключёнными устройствами, например: гироскопом, диодной подсветкой.
9. **Гнездо зарядного устройства:** Для заряда Ni-CD и Ni-MH батарей в корпусе передатчика.
10. **Клавиша привязки:** Служит для привязки уникального кода между приёмником и передатчиком. (Только для 2,4ГГц)
11. **Рулевое колесо:** Служит для управления поворотами модели.
12. **Тумблер питания:** Включает и выключает передатчик.
13. **Рычаг газа:** Служит для управления движением модели.
14. **Настройка усилия рулевого колеса:** Настраивает усилие, прилагаемое к управлению по желанию пользователя.
15. **Крышка отсека батареи:** Служит для установки и фиксации элементов питания передатчика.



5

ПРОЦЕСС ПРИВЯЗКИ

Привязка между приёмником и передатчиком необходима для того, чтобы оба устройства осуществляли взаимодействие на определённом закрытом спектре частот. Это позволяет осуществлять радиообмен, невзирая на другие приёмопередающие устройства, с высокой помехозащищённостью. Устройства генерируют уникальный код, который передаётся при любом радио действии. Этот код служит идентификатором сигнала и его читает только то устройство, которое обладает таким же кодом.

Для того, чтобы вручную привязать приёмник к передатчику нужно:

- a. Нажмите и удерживайте клавишу привязки на передатчике, затем включите передатчик.
- b. Отпустите клавишу привязки после того как диод замигает зелёным.
- c. Нажмите и удерживайте клавишу привязки на приёмнике, затем включите приёмник. Процесс привязки начнётся автоматически. Диод приёмника будет мигать зелёным/красным.
- d. Отпустите клавишу привязки на приёмнике. Успех процесса подтвердится диодом, который из мигания перейдёт к стабильному свечению. Диод на приёмнике станет зелёным. После завершения процесса, система сама наладит связь.

⚠ ВНИМАНИЕ! Процесс занимает от 3х до 10ти секунд. Если вы не успели завершить процесс, просто выключите систему и включив, повторите процедуру заново.

Пункт	Действия на передатчике	Действия на приёмнике	Диод
a	 Включите/Нажмите	Нет действий	—
b	 Отпустить	Нет действий	Диод передатчика: мигает зелёным
c	Нет действий	 Включить/Нажать ДИОД:КРАСНЫЙ ВКЛЮЧИТЕ ПИТАНИЕ	Диод приёмника: мигает зелёным/красным
d	Нет действий	 ДИОД:ЗЕЛЁНЫЙ Отпустить	Диод передатчика: зелёный (мигает>стабильно) Диод приёмника: горит красным> горит зелёным

6

АВАРИЙНОЕ СОХРАНЕНИЕ (A/C)

Система снабжена встроенной функцией A/C. Она необходим для того, чтобы в случае потери сигнала система привела механизмы модели к заранее установленным параметрам. Функция может быть включена по желанию пользователя. Мы рекомендуем всегда пользоваться данной функцией.

Настройка A/C:

- a. После завершения процесса привязки, вы можете установить A/C. Включите передатчик, затем приёмник.
- b. Нажмите и удерживайте клавишу привязки на приёмнике в течении 10ти секунд. Диод приёмника замигает зелёным.

⚠ ВНИМАНИЕ! Не отпускайте клавишу привязки пока не пройдёте пункт С.

c. Поместите рычаг газа в то положение, которое вы выбрали для настройки A/C. Сперва держите рулевое колесо в нейтральном положении. Если хотите поставить газ на нейтрал, поместите рычаг газа в нейтральное положение. Если хотите выбрать торможение, отожмите рычаг газа до полного тормоза.

⚠ ВНИМАНИЕ! Нейтральное положение и тормоз – это наилучшие установки газа в случае потери контроля.





Заводские настройки для функции A/C:

- Электро модель: Руль на нейтрале, газ на нейтрале
- ДВС – модель: Руль на нейтрале, газ на холостом ходу.

- d. После пункта С, отпустите сперва клавишу привязки на приёмнике, затем рычаг газа на передатчике. Диод загорится красным и опять станет зелёным показывая, что функция A/C активирована.
- e. Протестируйте функцию: Включите передатчик, затем приёмник, поверните рулевое колесо и дайте полный газ (колёса модели не должны соприкасаться с полом/землёй). В таком положении выключите передатчик. A/C приведёт колёса в нейтральное положение и сбросит газ модели до нуля.
- f. Если вы что-то сделали не так и функция A/C не активировалась, выключите оба устройства и включив их повторите всю процедуру.

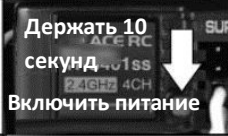
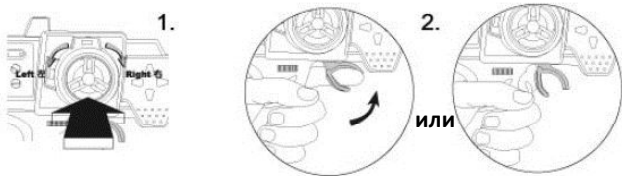
⚠ ВНИМАНИЕ! Всегда заново устанавливайте A/C если вы заново проводили процесс привязки

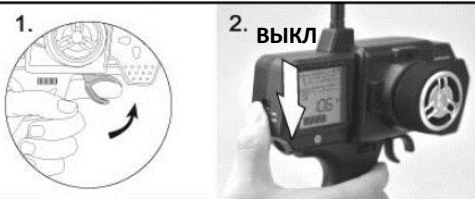

Пункт	Действия на передатчике	На приёмнике	Диод
a	Процесс привязки завершен	Завершен	ПРДТЧК: Горит зелёным ПРМНК: Горит зелёным
b	Нет действий		ПРМНК: Мигает зелёным
c	1. Управление: нейтрал 2. Держите рычаг газа в нейтрале 	Нет действий	Предустановки: ЭЛЕКТРОМОДЕЛЬ: руль – нейтрал газ – нейтрал ДВС МОДЕЛЬ: руль – нейтрал газ – холостой ход
d	Отпустить вторым 		ПРМНК: красный 2 сек, затем зелёный
e	1. Тормоз 2. ВЫКЛ 	Нет действий	А/С активировано
f	ОК! 		

7 РАБОТА С РАДИО

⚠ ВНИМАНИЕ! Бесколлекторная система отличается высокой мощностью. Держите колёса модели на расстоянии от поверхности при включении питания.

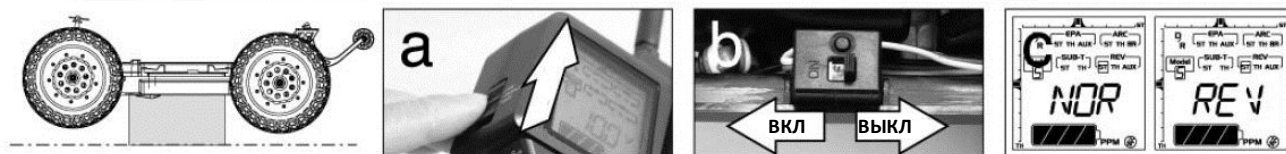

- Сперва включайте передатчик, затем приёмник (регулятор).
- Выключайте сперва приёмник (регулятор), затем передатчик.
- Для реверсирования серво, войдите в режим NORM (нормально) и REV (реверс) нажатием клавиш.

⚠ ВНИМАНИЕ! Используйте полностью заряженные батареи передатчика, чтобы не потерять управление.

8 ПОВОРОТЫ МОДЕЛИ

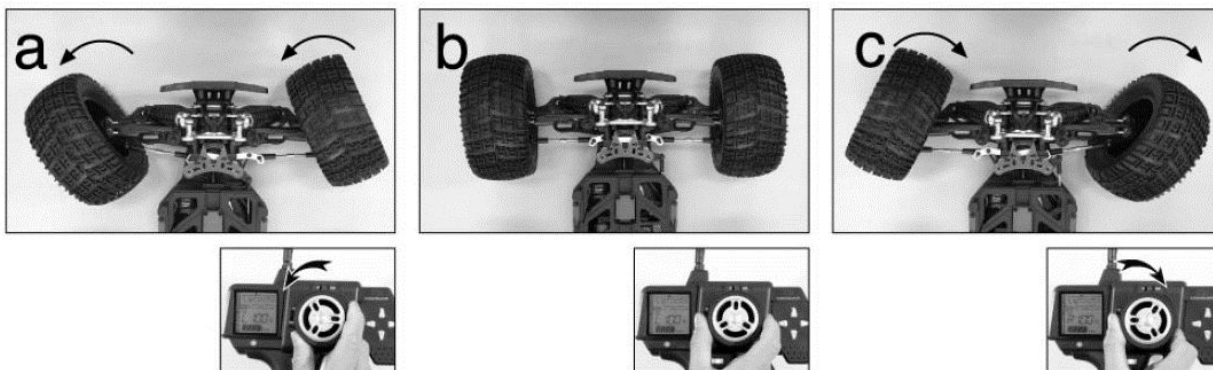

- a. Проверьте управляемость модели. При включённых передатчике и приёмнике поверните рулевое колесо влево. Колёса рулевого моста модели должны повернуться соответственно. Если нет, реверсируйте направление.
- b. Верните рулевое колесо в нейтральное положение. Колёса должны встать точно по центру. Если нет, воспользуйтесь триммером руля.
- c. Поверните рулевое колесо вправо. Колёса модели должны повернуться соответственно.

9 Подстройка регулятора скорости

Перед подстройкой регулятора, внимательно прочитайте инструкцию к регулятору.

10 ОСНОВЫ ВОЖДЕНИЯ

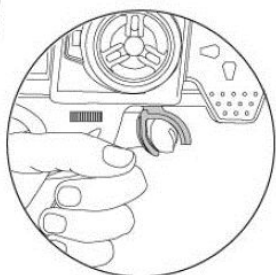

Стоп (нейтрал)

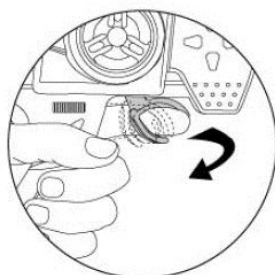

Тормоз

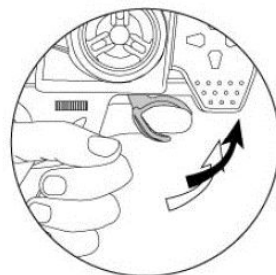

Реверс



Ускорение

11 ПОДСТРОЙКА АМОРТИЗАТОРОВ

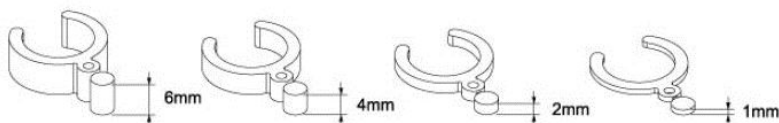

Жёстче



Мягче

Используйте С-образные клипсы из комплекта для подстройки.



12 КОЛЁСА И ШИНЫ

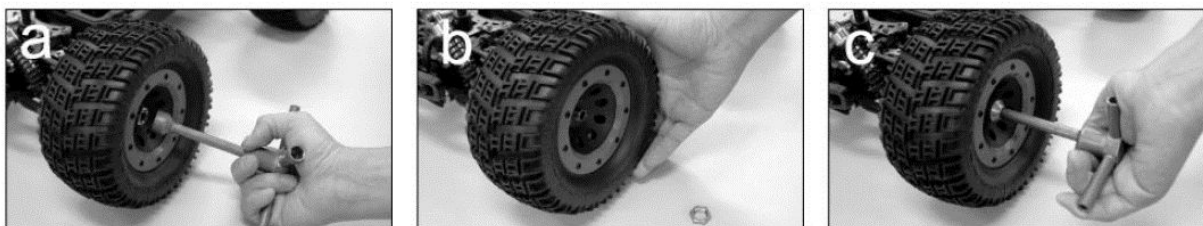

- а. Отвинтите страховочную гайку ключом из комплекта.
- б. Снимите колесо и установите новое.
- в. Завинтите страховочную гайку.

13 ТАБЛИЦА СООТНОШЕНИЯ ПЕРЕДАЧ

В таблице показаны рекомендуемые соотношения шестерней модели. Увеличение соотношения влечёт за собой большую скорость, но так же и больший нагрев и износ мотора. **Температура работы мотора не должна превышать 88°C.** Если температура мотора слишком высокая, понизьте соотношение шестерней путём установки меньшей ведущей шестерни и/или большей трансмиссионной.

Ведущая шестерня	СТАНДАРТ	12Т	13Т	14Т	15Т
Трансмиссионная.	48Т	17,20	15,87	14,74	13,76
	СТАНДАРТ 50Т	17,91	16,53	15,35	14,33
Внимание Регулятор может нагреться.					
Макс. скорость	← медленнее		быстрее →		
Ускорение	быстрее ←		→ медленнее		

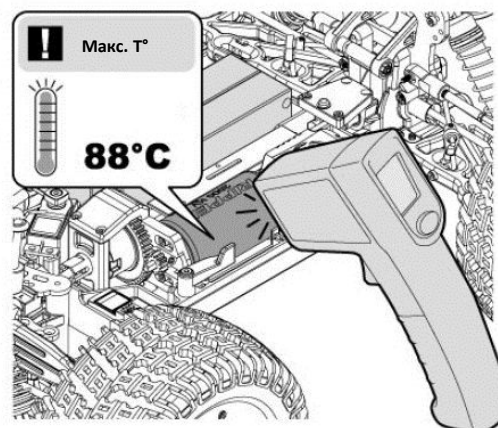

14 ОБСЛУЖИВАНИЕ

- а. Всегда выключайте радиооборудование и вынимайте элементы питания перед хранением машины.
- б. Вычищайте песок, грязь, пыль перед хранением машины.
- в. Не используйте хим.средства для глубокой очистки, так как они могут повредить электронику и кабели. Используйте сжатый воздух, мягкие кисти, или зубную щётку.

15 ПЕРЕД ИСПОЛЬЗОВАНИЕМ

Всегда делайте выверку максимальной дистанции приёма сигнала. Антенна должна быть разложена и её боковая проекция направлена на модель.

ВНИМАНИЕ! Максимальная дистанция приёма может существенно сократиться, если антенна не разложена.

ВНИМАНИЕ! Антенна на самой модели должна быть максимально возможной длины. Не обрезайте её.



16

ПОДСКАЗКИ ВОДИТЕЛЮ

а. Держите локти прижатыми и направляйте передатчик на модель.



б. Нажимайте рычаг газа плавно, поворачивайте не спеша.

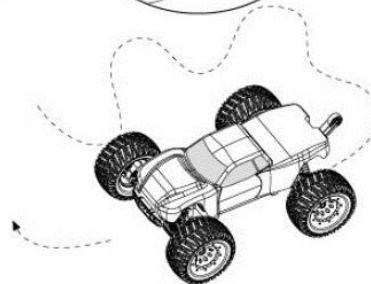

с. Нажмите и отпустите рычаг газа повторяйте упражнение.

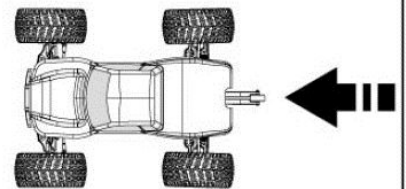

д. Если вам не освоиться с управлением, перехватите передатчик вот так.

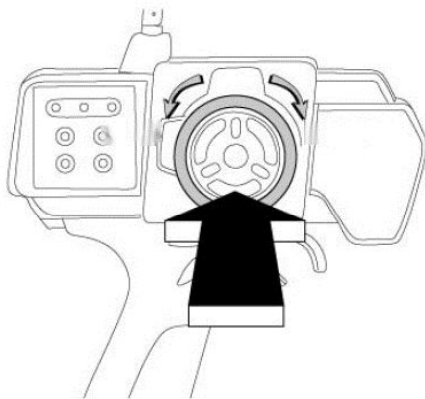

е. Выставьте двойные расходы на минимум.

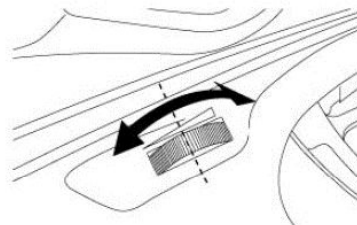

ф. Следите за тем, чтобы случайно не нажать рычаг газа, во время поворота.

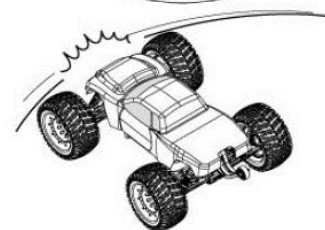

г. После того как освоитесь с управлением, попробуйте езду на полном газу и с резкими поворотами.

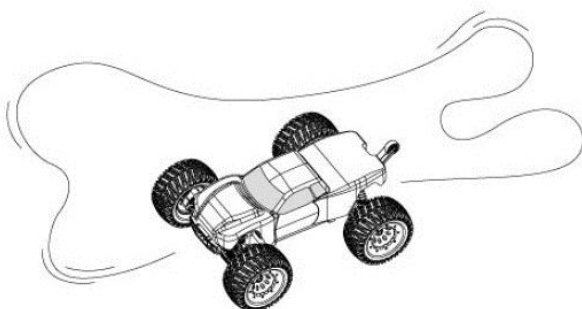

h. Практикуйте фигурную езду. например восьмёрку.

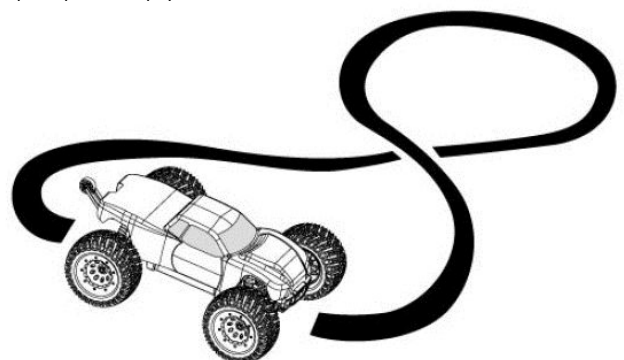



УСТРАНЕНИЕ НЕПОЛАДОК

Возможно, перечень типичных неполадок сможет вам помочь.

ВАЖНО! Если неполадка не соответствует ни одному пункту из приведённых ниже, НЕ ремонтируйте машину самостоятельно. Обратитесь за консультацией в сервис центр.

ВНИМАНИЕ! Любое самостоятельное вмешательство в конструкцию модели (перепайка разъемов, модификация агрегатов, замена штатных комплектующих и т.д.) влечёт за собой потерю права на гарантийное обслуживание.

Описание	Неполадка	Устранение
Машина замедляет ход	Регулятор скорости перегрелся	Дайте остыть регулятору.
Управление сбоят	Есть проблема с питанием	Проверьте проводку на повреждения замените батарею передатчика.
Мотор перегревается	Соотношение передачи слишком высокое	Дайте мотору остыть и понизьте соотношение, заменив шестерни.
Нет питания	Разряженная батарея Отшёл разъем подключения	Зарядите батарею Проверьте разъем.
Нет реакции на рычаг газа	Мотор не подключён Нерабочий мотор Мотор не останавливается	Подключите мотор Замените мотор Триммируйте газ.
Нет реакции на колесо управления	Серво не подключено Зажата тяга серво Нерабочее серво	Подключите серво Освободите тягу Замените серво
Реверс	Машина едет назад, когда должна ехать вперёд.	Проверьте настройки реверса каналов

НАСТРОЙКИ

Далее, чтобы не обременять начинающих терминами, мы рассмотрим настройки через систему координат. Представьте модель в 3х-мерной системе X, Y, Z. В ней передняя проекция (капот) находится на Z оси, боковая сторона на X, а высота модели на Y.





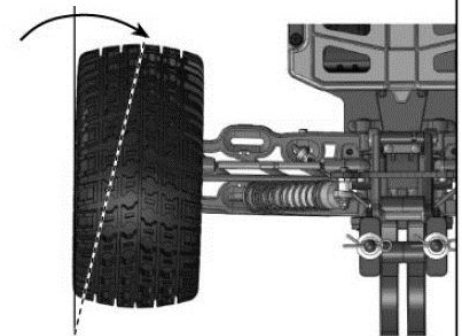

Расход колёс по Z оси

Длина тяги	Характеристики поворота
Длиннее Расход вперёд	*Увеличивает стабильность на прямой. *Отклик на команду поворота мягче.
Короче Расход назад	* Уменьшает стабильность на прямой * Отклик на команду поворота быстрее



ЗАДНИЙ РАСХОД



№ Блока	Угол расхода	Характеристики
RR1 		
RR 1.5 		
RR 2 		
RR 3 		
	Меньший расход	Увеличивает манёвренность, но снижает стабильность на мощности при выходе из поворота.
	Больший расход	Уменьшает манёвренность, увеличивает стабильность на мощностях при выходе из поворота.



Расход по оси X

Положение	Характеристики
Клипс за верхним рычагом Больше расход	Резче вход в поворот, плавней выход
Клипс впереди рычага Меньше расход	Плавней вход в поворот, резче выход

ВАЖНО! Если устанавливаете клипс за рычаг, необходимо отрезать выступ чтобы избежать биения.

Максимально возможны 5мм

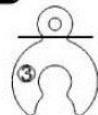
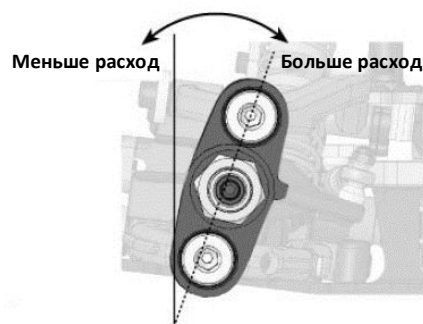
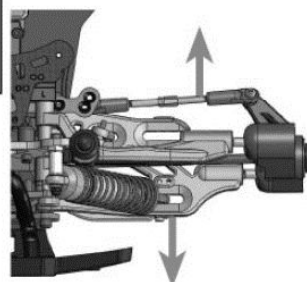
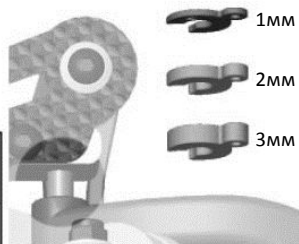

3mm

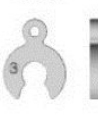

2mm

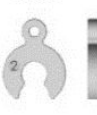

1mm



прокладка толщиной 1мм запасная

Ацентричная шайба	Угол	Характеристики
FF-1 	6°	Меньше манёвренность, устойчивость на бездорожье
FF0 	7°	
FF1 	8°	Больше манёвренность, устойчивость на треке

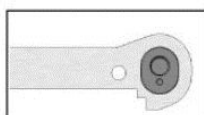
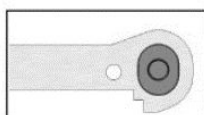
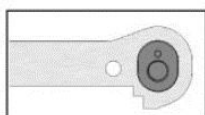
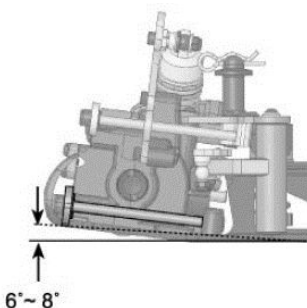

Расход по оси Y

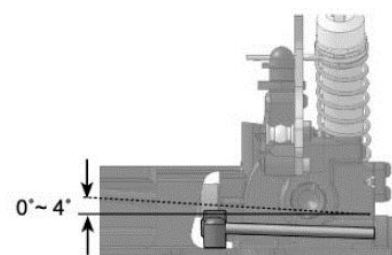

Задний рычаг подвески	Характеристики
RF 0 	
RF2 	
RF3 	
RF4 	
	Увеличивает трение при входе в поворот Уменьшает трение при ускорении Хорошая приёмистость на бездорожье.
	Уменьшает трение при входе в поворот Увеличивает трение при ускорении Хорошая приёмистость на гладких треках

Длина	Характеристики
Длиннее Расход +	Меньше поворотливость
Короче Расход -	Больше поворотливость

Так же можно изменить ацентричную шайбу.



Ацентричная шайба отверстия	Сервосейвер верхней пластины	Характеристики
Внешнее 		Больше расход
Внутреннее 		Меньше расход



Задний расход

ОП



PD0399

Длина	Характеристики
Длиннее Расход +	Уменьшает трение при входе в повороты
Короче Расход -	Усиливает трение при входе в повороты

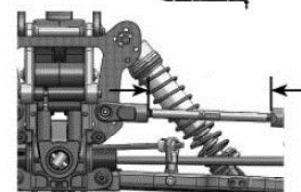
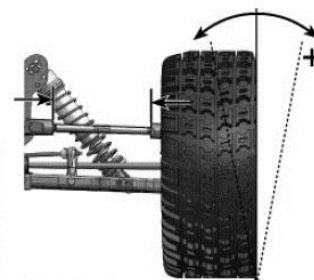

Винты	Клиренс	Характеристики
Закрутить	Ниже	Меньше поворотливость, устойчивость на гладких треках
Открутить	Выше	Больше поворотливость, устойчивость на бездорожье

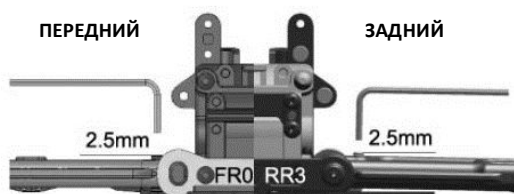

Отверстия крепления	Характеристики
Передние	Плавнее поворотливость, подходит для скоростных гонок по шоссе
Задние	Грубее поворотливость, подходит для бездорожья и сложных трасс

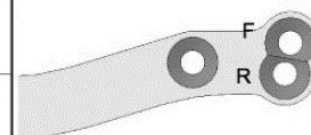



БЛАНК

Имя пилота		Дата	Трасса	Радио	Серво	Двигатель	Свеча
Топливо		Шестерня/сцепление		Колёса	Шины	Внутренние	Глушитель
Марка							
Нитрометан	%	T/	T				

Амортизаторы

Марка масла _____

	Перед	Корма
Тип вала	<input type="checkbox"/> std <input type="checkbox"/> другие _____	<input type="checkbox"/> std <input type="checkbox"/> другие _____
Поршень		
Цилиндр	<input type="checkbox"/> 0 <input type="checkbox"/> 1 <input type="checkbox"/> 2	<input type="checkbox"/> 0 <input type="checkbox"/> 1 <input type="checkbox"/> 2
Масло	# _____	# _____
Пружина	<input type="checkbox"/> Синяя (мягче 3,2lb) <input type="checkbox"/> Красный (жестче 4,3lb) <input type="checkbox"/> Чёрный (жесткий 5,2lb)	<input type="checkbox"/> Синяя (мягче 2,7lb) <input type="checkbox"/> Красный (жестче 3,2lb) <input type="checkbox"/> Чёрный (жесткий 4,5 lb)
Шайба	_____ mm	_____ mm

Стопер

Перед	Корма
_____ mm	_____ mm

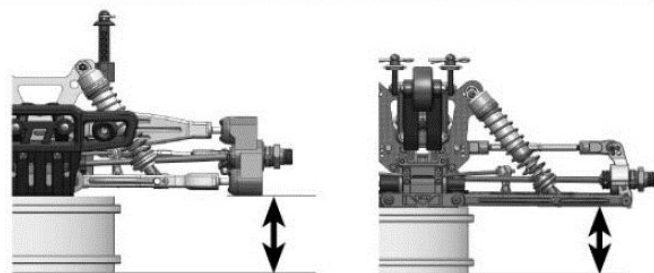

Угол расхода

Перед		Корма
Верхний	_____ mm,	
Нижний	_____ mm	_____ mm

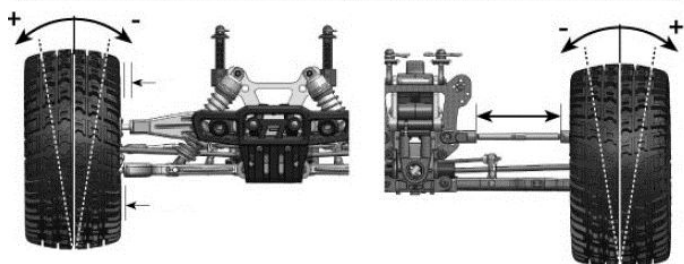

Угол

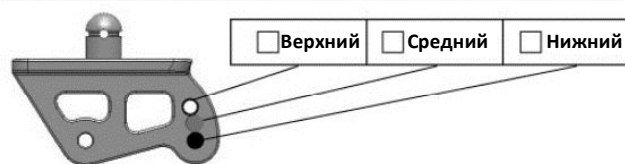

Позиция амортизаторов

Положение рычага

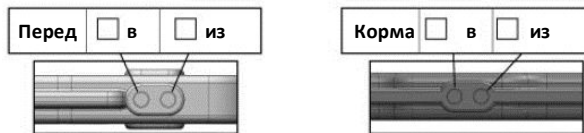

Крепление

Перед

Корма



Передний рычаг

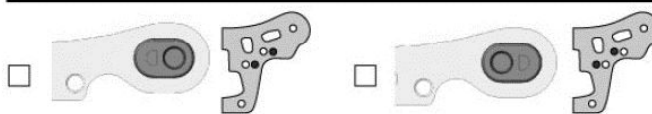

Заполненность маслом

	Перед	Центр	Корма
Масло	# _____	# _____	# _____

Угол расхода

Перед	Корма
_____ mm	<input type="checkbox"/> 1, <input type="checkbox"/> 1.5, <input type="checkbox"/> 2, <input type="checkbox"/> 3

